

# **LEADER FOX**



## **Návod na použitie elektrobicykla**

Návod na použitie elektrobicykla LEADER FOX je predajca zo zákona povinný priložiť ku každému výrobku



**E – BIKE** POWER RIDE

**Saba**





# Predslov

Vážení užívateľa,

aby bolo zaistené optimálne fungovanie Vášho elektrobicykla, starostlivo si pred jeho použitím prečítajte informácie o výrobku. V nasledujúcom texte Vás informujeme o všetkých podrobnostiach, vrátane inštalácie, nastavenia a bežného používania displeja. Tento návod vám tiež pomôže odpovedať na nejasnosti a riešiť prípadné závady.

## Čo je to elektrobicykel?

Elektrobicykel je klasický bicykel doplnený o elektrický pohon, ktorý pomáha pri jazde. Motor je aktivovaný šliapaním, ktoré je snímané špeciálnym senzorom umiestneným v šliapacom strede. Na elektrobicykli teda musíte stále šliapať, motor Vám iba dopomáha. Elektrobicykel môžete uviesť do pohybu aj pomocou ovládacieho tlačidla či akcelerátora, ale iba do maximálnej povolenej rýchlosti, teda 6km/h (napr. pre asistenciu pri chôdzi). Maximálna rýchlosť elektrobicykla s asistenciou motora je 25km/h s toleranciou 10%. Pri dosiahnutí tejto rýchlosti sa motor vypne a vy šliapete ďalej ako na bežnom bicykli. Tiež keď Vám dôjde batéria alebo máte motor vypnutý, môžete na elektrobicykli ísť ako na bežnom bicykli bez akéhokoľvek odporu.

Na elektrobicykel, ktorý svojimi vlastnosťami zodpovedá európskej norme EN 15194 sa z hľadiska zákona o premávke na pozemných komunikáciách pozerá, ako na bežný bicykel tzn., že môžete jazdiť na cyklotrasách, nepotrebuje vodičské oprávnenie a prilba je povinná iba do veku 18 rokov.

## Popis



## Faktory dojazdu elektrobicykla

Dojazdovú vzdialenosť elektrobicykla nie je možné presne stanoviť, pretože je ovplyvnená mnohými faktormi.

- 1. Valivý odpor pneumatík.** U elektrobicyklov LEADER FOX sú použité pneumatiky s nízkym valivým odporom a zvýšenou odolnosťou proti defektu. Dôležité je aj správne nahustenie pneumatík. Takže ak budete mať na elektrobicykli napríklad podhustené pneumatiky tak sa vám dojazd skrúti.
- 2. Hmotnosť elektrobicykla.** Čím nižšiu hmotnosť elektrobicykel má, tým má väčší dojazd.
- 3. Stav batérie.** Záleží, či bola batéria pred jazdou plne nabitá. Treba tiež počítať s tým, že čím vyšší počet vybíjajúcich cyklov má batéria za sebou, tým má menšiu kapacitu.
- 4. Profil a povrch trasy.** Čím väčšie prevýšenie, horší povrch a prudšie kopce zdolávate, tým je kratší dojazd.
- 5. Režim jazdy.** Záleží, ktorý z režimov jazdy máte pri jazde nastavený.
- 6. Plynulosť jazdy.** Čím viac brzdíte alebo sa rozbiehate, tým je kratší dojazd.
- 7. Odpor vzduchu.** Záleží, či idete na bicykli s nízkym rámom vo vzpriamenej polohe alebo idete na športovejšom bicykli a máte sedlo nastavené v rovnakej výške ako riadidlá.
- 8. Sila vetra.** Čím silnejší vietor máme v chrbte, tým je dlhší dojazd a naopak.
- 9. Hmotnosť jazdca a nákladu.** Čím väčšia hmotnosť, tým kratší dojazd.
- 10. Vonkajšia teplota.** Čím nižšia teplota, tým je menšia kapacita batérie.

# Elektrosada:

## Panasonic GX Ultimate

Systém využíva meranie krútiaceho momentu, rýchlosti šliapania a reálnej rýchlosti kolies. Systém má dvojitú ochranu spätnej väzby merania signálu rýchlosti pre zaistenie bezpečnosti a spoľahlivosti systému. Vysoký počiatočný krútiaci moment. Maximálny krútiaci moment viac ako 90 Nm. Vhodné najmä na jazdu do kopca.

Vysoko efektívna, malá spotreba energie, veľký dojazd, malá hlučnosť, plynulá prevádzka.

### Popis a rozsah pôsobenia:

Pohonná jednotka pracuje správne v nasledujúcich prevádzkových podmienkach:

Rozsah teplôt -20 až 40 °C

Maximálny krútiaci moment 90 Nm

Hmotnosť 2.9Kg

Prachu odolný/ vode odolný-IP65

Certifikácia CE/ ROHS/ EN15194:2017

Označenie pohonnej jednotky je umiestnené na kryte a ukazuje nasledujúce informácie:

NUA213F – Model motora

E – asistencia pre celo odpružené kolesá

F – asistencia pre kolesá s pevnou zadnou stavbou

29X18 – Dátum výroby – 29.október 2018

0001 – Výrobné sériové číslo

DC36V – menovité napätie

250 W – menovitý výkon

120rpm – menovitá rýchlosť otáčok

25 km/h – Max rýchlosť

**Rozmery pohonnej jednotky:**

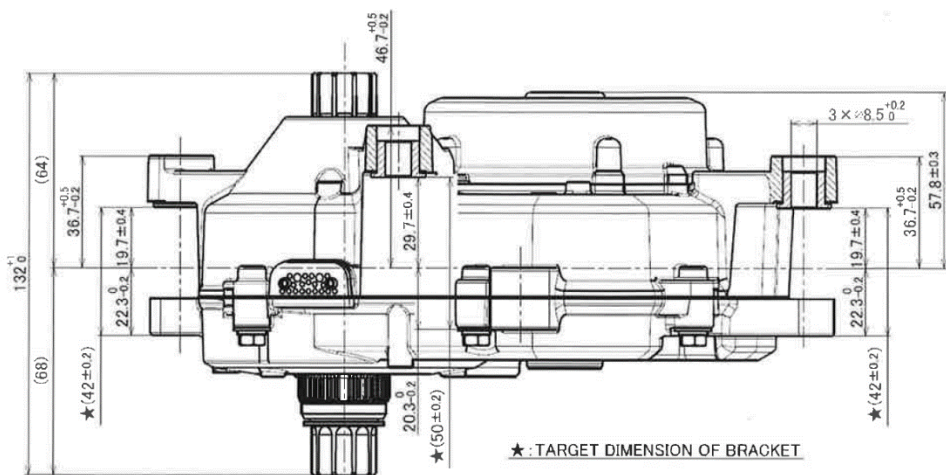
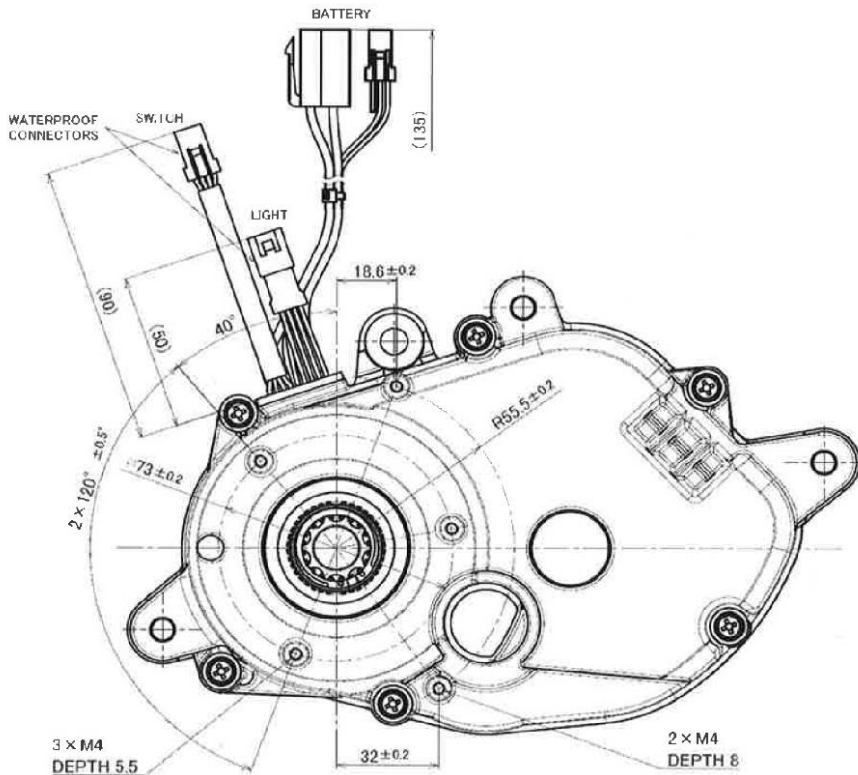

# Bezpečnostné odporúčenia

## Motor:

Vode odolný do IPX5.

Nevystavujte prúdu vody.

Nenorte pod vodu. V prípade ponorenia pod vodu, vypnite a prestaňte používať.

Nedávajte do blízkosti magnetu, môže sa zmeniť nastavenie snímačov.

## Batéria:

Vode odolná do IPX5, nevystavujte prúdu vody.

Batéria nesmie byť ponorená do vody.

Nevhadzujte batériu do ohňa.

Vyvarujte sa nárazom.

Nepoužívajte batériu s inými prístrojmi. Batériu nerozoberajte ani neupravujte.

Nespájajte kladný a záporný pól batérie vodivým predmetom.

## Nabíjačka:

Nabíjačku nerozoberajte ani neupravujte

Nepoužívajte na nabíjanie iných batérií.

Vyvarujte sa nárazom a kontaktu s vodou.

Nedotýkajte sa nabíjačky mokrymi rukami.

Udržujte nabíjačku mimo dosahu detí a zvierat.

Nezakrývajte nabíjačku ani na ňu nekladte iné veci.

Pri odpájaní nabíjačky neťahajte za kábel, ale za zástrčku. Nepoužívajte nabíjačku v prípade, že je evidentne poškodená.

Batéria



Set nabíjačky

Vypínač batérie a LED indikácia



# Batéria

## Nabíjanie batérie a údržba:

Batériu dobíjajte v suchom prostredí, aby ste predišli poškodeniu skratom.

Nabíjajte batériu najmenej 1x za 3 mesiace, aj keď sa koleso nepoužíva, minimálne na 60% kapacity.

Nezakrývajte batériu ani nabíjačku.

Nenechávajte batériu stále pripojenú do elektriny. Nabíjačku používajte iba na nabíjanie batérie.

Nepoužívajte batériu pre iné spotrebiče. Je vyrobená presne pre tento model. Nerozoberajte ani neupravujte obal batérie.

Nevhadzujte do ohňa ani nevystavujte extrémnym teplotám. Doba dobitia batérie z nuly na 100% je 7 hodín.

Pokiaľ sa batéria nedobije v priebehu 7 mi hodín, vypojte batériu z nabíjačky a nabíjanie prerušte. Môže dôjsť k prehriatiu, prasknutiu alebo vzplanutiu batérie.

Nepoužívajte batériu, pokiaľ je viditeľne poškodená, môže dôjsť k jej zničeniu. Nesnažte sa batériu deformovať alebo akokoľvek inak upravovať.

Nevystavujte batériu rázom alebo otrasom.

Nepoužívajte spájku na priame prepojenie batérie alebo káblov alebo môže dôjsť k vzplanutiu batérie.

Nepoužívajte batériu v blízkosti ohňa alebo priameho zdroja tepla, nevhadzujte batériu do ohňa alebo môže dôjsť k prasknutiu alebo vzplanutiu batérie.

Nevkladajte do nabíjacej zásuvky kovové predmety, mohlo by dôjsť ku skratu, prehriatiu alebo vzplanutiu batérie.

Udržujte nabíjačku mimo dosahu detí a zvierat.

## Záruka pre pohon:

Záruka sa vzťahuje na tie časti pohonu, ktoré nie sú citlivé na neodborné zaobchádzanie (obal, elektronika, nabíjačka atď.), tieto časti sú kryté zárukou v dĺžke 24 mesiacov.

Záruka sa nevzťahuje na chemické časti batérie a zníženie kapacity vzniknutej bežným používaním.

Životnosť batérie, teda že kapacita nepoklesne pod 70%, je garantovaná 12 mesiacov.

## Nabíjanie:

Batéria je najdrahšia časť elektrobicykla, preto venujte zvýšenú pozornosť pri jej manipulácii, nabíjaní a skladovaní. Batéria je citlivá na presné nabíjanie, preto je pri Li-ion akumulátoroch nutné používať iba nabíjačku, ktorá je nami dodávaná. Nabíjačku zapojte do napäťovej siete 220–240 V, pričom stačí okruh istený 5A. Nabíjačka sama po dosiahnutí plnej kapacity všetkých článkov nabíjanie preruší.

Odporúčame, aby ste po každej jazde vždy batériu úplne nabili a mali tým istotu, že na ďalšiu cestu budete mať vždy plnú kapacitu batérie. Nabíjanie batérie môže trvať od 1 do 5 hodín podľa stavu článkov batérie.

Vykonávajte ho zásadne v krytých suchých priestoroch (vlhko a stekajúca voda môžu nabíjačku poškodiť) pri teplote 5 až 40°C.

Proces nabíjania indikuje na nabíjačke dióda svietiaci na červeno. Po nabití batérie a ukončení procesu nabíjania sa rozsvieti na zeleno. Batéria obsahuje kontrolný indikátor nabitia (po stlačení tlačidla indikátora nabitia sa rozsvieti svetelný indikátor nabitia). Baterku po jazde vypínajte.



### **Bežné chovanie batérie:**

Ak motor prestane mať hladký chod a začne bežať „trhane“, môže to znamenať príliš nízku kapacitu batérie. V tomto prípade vypnite systém elektropohonu a ďalej pokračujte bez motorovej pomoci ako na bežnom bicykli.

Zahriatie batérie je bežný jav a nie je závadou. Batéria je chránená teplotným čidlom a v prípade nadmerného prehriatia sa automaticky vypne. Vyčkajte, až batéria vychladne na bežnú prevádzkovú teplotu a pokračujte v jazde.

Pokiaľ máte pocit, že Vám poklesla celková kapacita batérie, mohlo sa tak stať z dôvodu nabíjania, či prevádzky v neideálnych klimatických podmienkach. Vykonajte 3 plné dobíjacie cykly. Batériu úplne vybité jazdou a následne dobite do plnej kapacity pri izbovej teplote.

Pokiaľ indikátor stavu ukazuje, že je batéria vybitá, je v nej stále minimálne napätie, ktoré ju chráni pred poškodením, ale nie je dostatočné pre pohon elektrobicykla. Batériu čo najskôr dobite. Nikdy nenechajte batériu úplne vybitú, mohlo by dôjsť k jej poškodeniu.

Batéria je plne vypnutá a tzv. uspaná po uplynutí 48hodín. V tomto prípade je nutné ju aktivovať vypínacím tlačidlom alebo jednorazovým zapojením nabíjačky.

### **Správna starostlivosť o batériu predlžuje jej životnosť.**

# LCD display

## Názov produktu:

Bočný displej Panasonic

## Dodávateľ:

Panasonic

## Parametre:

Farebný displej

Protokol UART

USB port 5V DC, max. 1 A

Prevádzková teplota – 10 ~ 40 °C

Skladovacia teplota – 20 ~ 50 °C

Certifikácia CE / prachu a vode odolnosť IP65 / ROHS.

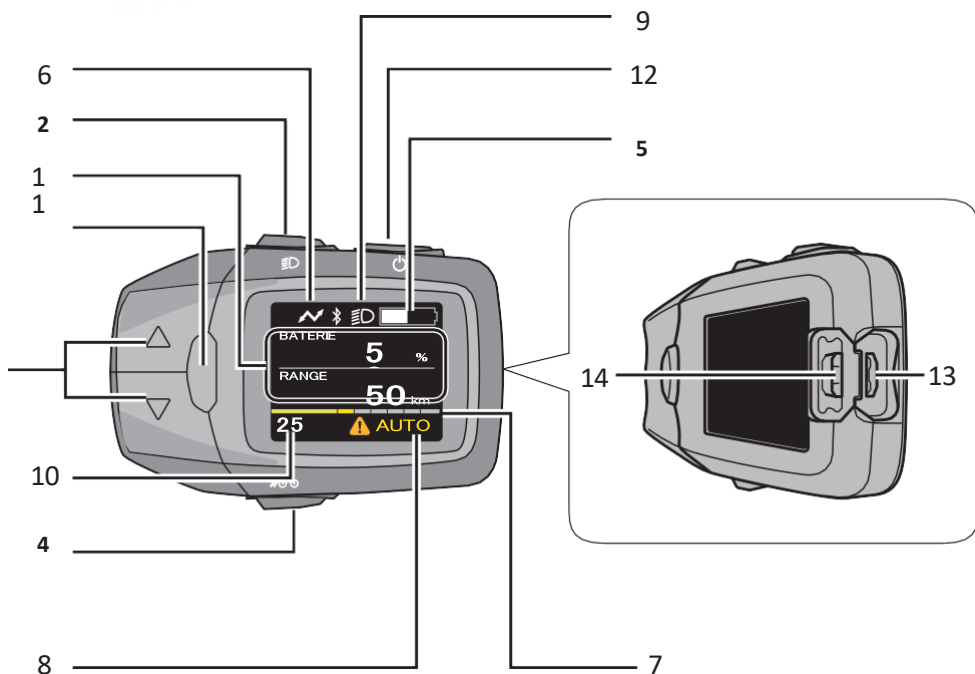

### **1 Tlačidlo pre výber režimu asistencie**

Vyberá režim asistencie z možností [HIGH], [ŠTANDARD], [ECO], [NO ASSIST] a [AUTO].

### **2 Tlačidlo nočného režimu**

Vyberá režim asistencie z možností [HIGH], [ŠTANDARD], [ECO], [NO ASSIST] a [AUTO]

### **3 Tlačidlo [informácie]**

Prepínače zobrazujú položky, ako je prejdená vzdialenosť

### **4 Tlačidlo značky bicykla (asistent chôdze)**

Pri tlačení elektrobicykla s veľkým nákladom je možné asistovať pri jazde rýchlosťou až 6 km/h.

### **5 Zobrazenie úrovne nabitia batérie**

Zobrazuje zostávajúcu kapacitu batérie.

### **6 Značka pripojenia USB**

Zobrazí sa, keď je k zobrazovacej jednotke pripojené externé zariadenie (napr. mobilný telefón) za účelom nabíjania.

### **7 Indikátor asistenčného výkonu**

Zobrazuje vo forme grafu, ako veľmi je jazdcovi pomáhané. Čím väčšie je číslo na grafe, tým viac je jazdcovi pomáhaných.

### **8 Textové označenie**

Zobrazuje aktuálny režim asistencie atď.

### **9 Indikátor nočného režimu**

Rozsvieti sa po stlačení tlačidla nočného režimu.

### **10 Indikácia rýchlosti**

Zobrazuje aktuálnu rýchlosť jazdy.

### **11 Označenie hodnoty**

Zobrazuje prejdenú vzdialenosť, celkovú prejdenú vzdialenosť, maximálnu rýchlosť atď.

### **12 Tlačidlo napájania**

Zapína a vypína systém elektrického kolesa.

### **13 Port Micro USB**

Slúži na nabíjanie externého zariadenia (napr. mobilného telefónu).

### **14 Gumový uzáver**

Chráni port USB Micro B.

# Montáž

## Montáž bočného displeja konzoly

Nasadte bočný displej na opasok pripevnený na riadidlách elektrického kolesa.

Skrutka M4  
3 inmusový kľúč mm



Uťahovací moment:  
0.5 Nm

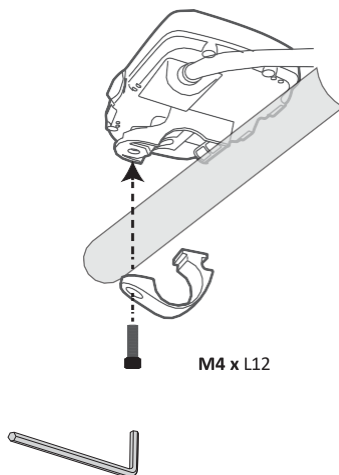

Venujte prosím pozornosť uťahovaciemu momentu skrutiek. Pred montážou alebo pri demontáži displeja, či ovládača je nutné zložiť grip, prípadne brzdu a radiacu páčku a displej stiahnuť z riadidiel. Na poškodenie vzniknuté v dôsledku nadmerného uťahovacieho momentu alebo nesprávnej montáže / demontáže sa nevzťahuje záruka.

# Způsoby použití

Chcete-li zapnout funkci asistence nebo zobrazit různé indikace, stiskněte tlačítko napájení na konzoli a zapněte systém elektrického kola.



## Zapnutí systému elektrického kola

Stiskněte tlačítko napájení na bočním displeji.

- Systém se spustí s funkcí "OFF", pokud jej výrobce kola nepřipravil na funkci asistence. Chcete-li změnit režim asistence, viz strana 7.

### Pozor

- Před stisknutím tlačítka napájení nepokládejte nohy na pedály elektrokola. V opačném případě dojde k chybě snímače točivého momentu nebo ke slabé asistenční síle. Znovu stiskněte tlačítko napájení, aniž byste položili nohy na pedály.
- Během stisknutí tlačítka napájení nemačkejte žádná jiná tlačítka, jinak se může zobrazit chyba. V takovém případě stiskněte tlačítko napájení znovu, aniž byste měli nohy na pedálech.
- Během jízdy nezapínejte/vypínejte tlačítko napájení. Pokud není funkce asistence vyžadována, stiskněte tlačítka volby režimu asistence a vyberte režim asistence. [OFF].

### Poznámka

- Funkce asistence elektrického kola nebude fungovat v následujících případech:
  - Když přestanete šlapat
  - Po dosažení rychlosti 25 km/h (Asistenční funkce začne fungovat po opětovném zahájení šlapání při rychlosti 25 km/h nebo nižší.)
  - Když na baterii nezbyvá žádná energie

## Vypnutí systému elektrického kola

Po zapnutí systému elektrického kola stiskněte tlačítko napájení na konzole. **Poznámka**

- I když není stisknuto tlačítko napájení pro vypnutí systému elektrického kola, napájení se automaticky vypne, aby se šetřila energie, pokud se elektrické kolo nepoužívá po dobu přibližně deseti minut (například když je elektrické kolo zaparkované).

# Ovládanie

Pomocí tlačítek na bočním displeji můžete změnit režim asistence. Ten se zobrazuje stejně jako zbývající kapacita baterie kola na bočním displeji.

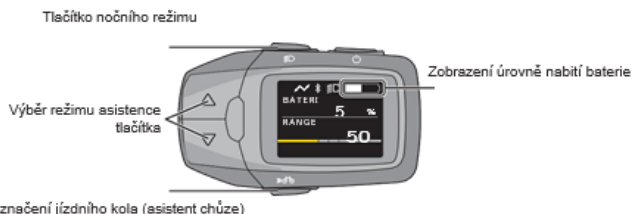

## Zobrazení úrovně nabití baterie

Stav nabití baterie ukazuje zbývající kapacitu baterie v elektrokole. Stav nabití baterie v elektrokole lze kontrolovat také pomocí kontrolky baterie.

Boční displej Displej LCD	Úroveň nabití				Průvo
	20	40	60	80	
Zobrazení plně 	91% - 100%				<p><b>K dispozici je asistent jízdy</b></p> <p>Když po nabití zapnete boční displej, zobrazí se úroveň nabití baterie. Percentuální zobrazení úrovně nabití baterie se bude snižovat po 1 %.</p>
Displej 9/10 	81% - 90%				
Displej 8/10 	71% - 80%				
Displej 7/10 	61% - 70%				
Displej 6/10 	51% - 60%				
Displej 5/10 	41% - 50%				
Displej 4/10 	31% - 40%				
Displej 3/10 	21% - 30%				
Displej 2/10 	11% - 20%				
Displej 1/10 plný a 	0% - 10%				
Zobrazení prázdné s diagonální 	0%				<p><b>Oznámení o nabíjení</b></p> <p>Asistenční síla se může snižovat.</p>
OFF: Asistence 					<p><b>Jízda asistence zastavena</b></p> <p>Baterii je třeba nabít. Pokud není nabita, můžete na kole jezdit bez pomoci.</p>

## Tlačidlo pro výběr režimu asistence

Pět režimů asistence lze zvolit stisknutím tlačítek pro výběr režimu asistence.

		Asistenční režim
 <p>Tlačítka pro výběr režimu asistence</p>		<b>[HIGH]</b> *Na <sup>1</sup> rovných cestách a do kopce je k dispozici silná asistenční síla pro pohodlnou jízdu na svazích a při přepravě těžkých nákladů. ① ↓ ↑ ②
		<b>[AUTO]</b> *V závislosti na stavu vozovky se síla asistence automaticky mění z nízké na silnou. ① ↓ ↑ ②
		<b>[STD]</b> *Na <sup>1</sup> rovných cestách a do kopce je k dispozici střední asistenční síla. ① ↓ ↑ ②
		<b>[ECO]</b> *Na <sup>1</sup> rovných cestách a do kopce je poskytována nízká asistenční síla, která umožňuje ujetí delší vzdálenosti na jedno nabití. ① ↓ ↑ ②
		<b>[OFF]</b> *Žádná <sup>1</sup> asistenční síla.
<p><sup>1</sup> Asistenční síla se může měnit v závislosti na povětrnostních podmínkách, stavu vozovky, stavu kola nebo stylu jízdy.</p>		

### • Změna asistenční síly

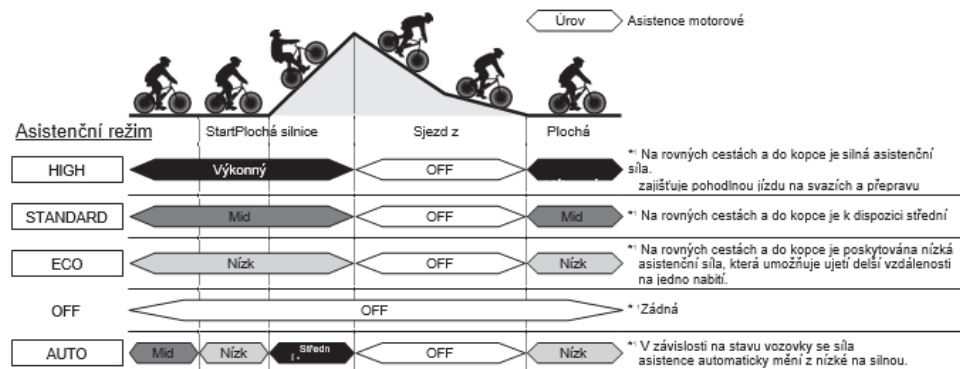

\* Asistenční síla se může měnit v závislosti na povětrnostních podmínkách, stavu vozovky, stavu kola nebo stylu jízdy.

Stiskněte tlačítka pro výběr asistenčního režimu, dokud se nezobrazí požadovaný asistenční režim.

• Boční displej na konzole: Na displeji se zobrazí režim asistence zvolený na displeji režimu asistence.

## Tlačítko jízdního kola (asistent chůze)

Jedná se o funkci asistence při tlačení, která vám pomáhá při jízdě až do rychlosti 6, například když vezete těžký náklad.

### Podržte stisknuté tlačítko značky kola (asistence při chůzi).

- Když uvolníte prst z tlačítka označení kola (asistence chůze) nebo když elektrokolo překročí rychlost km/h6, funkce se deaktivuje.

### Poznámka

- Když pedály narazí na obrubník nebo jiné předměty a funkce asistence při šlapání se zastaví, znovu podržte stisknuté tlačítko značky jízdního kola (asistence při chůzi).

## Údaj o rychlosti, vzdálenosti

Aktuální rychlost se vždy zobrazuje na ukazateli rychlosti. (Obr. 3)

Pro zobrazení vzdálenosti a stavu nabití baterie se položky a číselné hodnoty zobrazují na displeji Textová indikace a Indikace hodnoty.

(Obr. 3)

Položky lze přepínat.

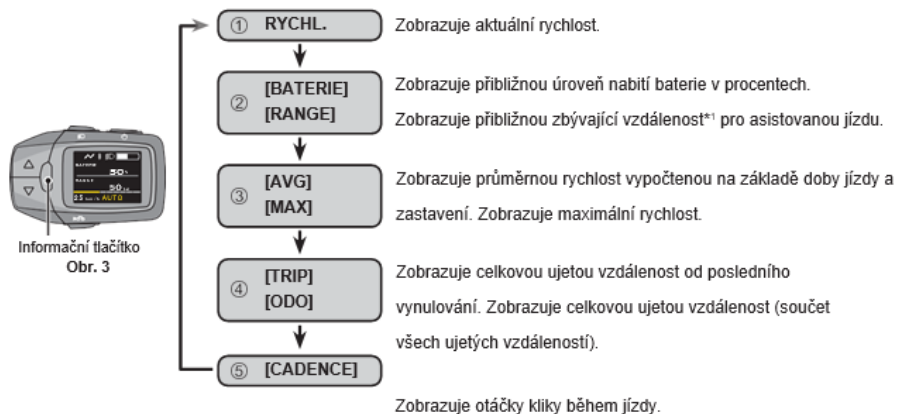

\*1 Jedná se o přibližnou hodnotu, protože zbývající kapacita baterie se vypočítává na základě spotřebovaného množství.

### Stisknete informační tlačítko na bočním displeji. (Obr. 3)

- Každým stisknutím tlačítka se položka přepne.

## ■ Pokud chcete současně vynulovat ujetou vzdálenost (TRIP), průměrnou rychlost (AVG) a maximální rychlost (MAX).

- ① Pomocí informačního tlačítka zobrazte [TRIP], [AVG] nebo [MAX].
- ② Podržte stisknuté informační tlačítko, dokud se na displeji nezobrazí 0.
- •Není možné jednotlivě resetovat hodnoty.



## Základní nastavení

Lze měnit základní nastavení, jako je jazyk zobrazovaný na bočním displeji, nastavení jasu podsvícení a času.

Vstupte do nabídky základního nastavení a změňte nastavení podle potřeby. V nabídce základního nastavení lze přepínat a nastavovat následující položky.

Nastavení		Popis
[DISPLAY]	[BRIGHTNESS]	Jas podsvícení bočního displeje lze nastavit v 10 stupních. Jas lze nastavit zvlášť pro zapnutí a vypnutí indikátor nočního režimu. *Při vypnutém nastavení osvětlení se nerozsvítí indikátor nočního režimu, ale přepne se podsvícení.
	[JAZYK]	Jazyk zobrazený na bočním displeji lze přepínat. Jazyk lze vybrat z následujících deseti jazyků: angličtina, němčina, holandsština, francouzština, italština, španělština, dánština, slovenština, polština, čeština
[BIKE]	[UNIT]	Jednotku zobrazení rychlosti a vzdálenosti lze přepínat mezi kilometry a mílemi.
	[KOLO]	Lze nastavit obvod pneumatiky odpovídající právě používanému elektrokoloběžce.
	[ODO]	Zobrazení celkové ujeté vzdálenosti lze změnit.
[Bluetooth]	[CPP]	Používá profil Cycle Power pro připojení k příslušné aplikaci chytrého telefonu.
	[NAVIGACE]	Skrýje a zobrazí navigační obrazovku (komoot).
	[komoot]	Připojení ke komootu (aplikace pro chytré telefony).
[CERTIFIKACE]		Zobrazí informace o shodě s technickými normami.
[OBNOVENÍ TOVÁRNÍHO NASTAVENÍ]		Obnoví tovární nastavení bočního displeje.

## Změna nastavení a zobrazení

### ■ Způsob ovládání nabídky nastavení

- ① Při zapnutém bočním displeji stiskněte tlačítko [šipka dolů] a tlačítko [informace] na dobu delší než 3 sekundy.



- ② Pomocí tlačítek pro výběr asistenčního režimu vyberte požadovanou nabídku a poté stiskněte tlačítko [informace].

- Systém pak přejde do režimu nastavení vybrané nabídky.



2-2 Potvrďte

- ③ Pomocí tlačítek pro výběr režimu asistence změňte nastavení a potvrďte je stisknutím tlačítka [informace].

- Pokud chcete v konfiguraci nastavení pokračovat, opakujte kroky ② a ③.



3-2 Potvrďte

- ④ Stiskněte tlačítko nočního režimu

- Systém se vrátí do normálního režimu.



# Konzola

## ■ Konfigurace nastavení [DISPLAY]

V nabídce nastavení vyberte možnost [DISPLAY] a poté stiskněte tlačítko [information].

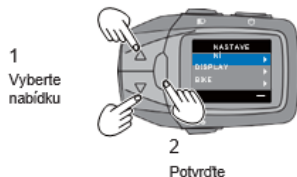

### 1) Nastavení [BRIGHTNESS]

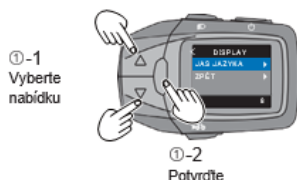

① Pomocí tlačítek pro výběr asistenčního režimu vyberte možnost [BRIGHTNESS] a poté stiskněte tlačítko [informace].

- Zobrazí se aktuální nastavení.

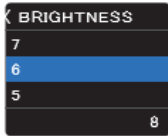

② Pomocí tlačítek pro výběr režimu asistence upravte jas a poté stiskněte tlačítko [informace].

- Nastavení se změní.

Možnosti hodnoty jasu podsvícení	Max: 10	Min: 1
		

Můžete nastavit jas podsvícení při vypnutých a zapnutých světlech.

Pomocí tlačítka nočního režimu vyberte stav světel, pro který chcete konfigurovat nastavení (tj. kdy jsou světla zapnutá nebo vypnutá), a poté použijte nabídku nastavení.

# Základné nastavenie

Je možné meniť základné nastavenia, ako je jazyk zobrazovaný na bočnom displeji, nastavenie jasú osvietenia a času.

Vstúpte do ponuky základného nastavenia a zmeňte nastavenie podľa potreby. V ponuke základného nastavenia je možné prepínať a nastavovať nasledujúce položky

## 2) Nastavení [JAZYK]

① Pomocí tlačítek pro výběr asistenčního režimu vyberte možnost [JAZYK] a poté stiskněte tlačítko [informace].

- Zobrazí se aktuální nastavení.

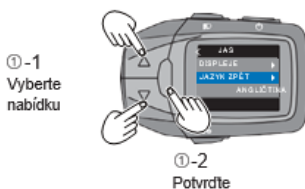

② Pomocí tlačítek pro výběr asistenčního režimu vyberte jazyk a poté stiskněte tlačítko [informace].

- Nastavení se změní.



№.	Jazyk
1	ANGLIČTINA
2	NĚMECKY
3	DUTCH
4	FRANCOUZSKÝ
5	ITALSKÝ
6	ŠPANĚLSKÝ
7	DÁNSKÝ
8	SLOVENSKO
9	POLSKÝ
10	ČESKÝ

## ■ Konfigurace nastavení

V nabídce nastavení vyberte možnost [BIKE] a poté stiskněte tlačítko [informace].

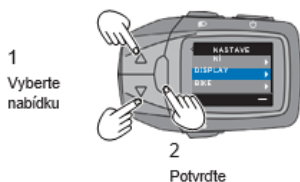

### 1) Nastavení [UNIT]

Tímto postupem přepnete jednotky rychlosti a vzdálenosti.

① Pomocí tlačítek pro výběr asistenčního režimu vyberte možnost [UNIT] a poté stiskněte tlačítko [informace].

- Zobrazí se aktuální nastavení.

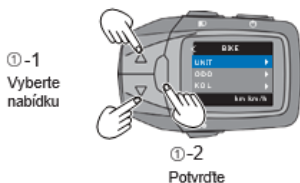

② Pomocí tlačítek pro výběr režimu asistence vyberte jednotky a poté stiskněte tlačítko [informace].

- Nastavení se změní.

Možnosti jednotky	
<p>UNIT km km/h míle mph km km/h</p>	<p>UNIT km km/h míle mph km km/h</p>

### 2) Nastavení [KOLEČKO]

Tímto postupem nastavíte obvod pneumatiky tak, aby odpovídal pneumatikám na kole.

① Pomocí tlačítek pro výběr režimu asistence vyberte možnost [WHEEL] a poté stiskněte tlačítko [informace].

- Zobrazí se aktuální nastavení.

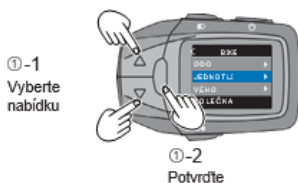



② Pomocí tlačítek pro výběr režimu asistence nastavte místo tisíců čísla pro obvod pneumatik a poté stiskněte tlačítko [informace].

- Nastavení se změní a spodní lišta se přesune na místo stovky čísla. Tento postup opakujte, dokud nedosáhnete místa s jedničkami.

\*Obvod pneumatiky se uloží pouze v případě, že nastavíte všechna místa čísla.

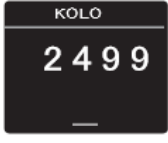
\*Není možné přesunout spodní lištu zpět na předchozí místo.

Zadání hodnoty obvodu pneumatiky	Max: 2499	Min: 1000
		

Oznámení

- Tovární nastavení obvodu pneumatiky je mm2200. Toto nastavení je třeba změnit, pokud na kole měníte pneumatiky.
- Pokud toto nastavení nezměníte, rychlost a vzdálenost se nezobrazí přesně.

### 3) Nastavení [ODO]

Tímto postupem upravíte celkovou vzdálenost, která se automaticky zobrazuje.

① V nabídce nastavení vyberte možnost [ODO] a stiskněte tlačítko [informace].

- Aktuální nastavení se zobrazí spolu s podržítkem pod desetitisícovým místem nového čísla.

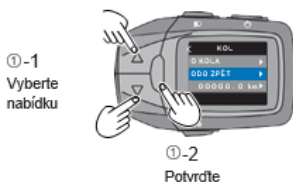



② Pomocí tlačítek pro výběr režimu asistence nastavte desetitisíkové místo celkové vzdálenosti a poté stiskněte tlačítko [informace].

- Nastavení se změní a spodní lišta se přesune na místo tisíců čísla. Tento postup zopakujte pro nastavení celkové vzdálenosti na první desetinné místo.

\*Celková vzdálenost se uloží pouze v případě, že nastavíte všechna místa čísla.

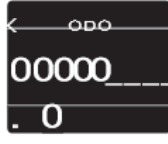
\*Není možné přesunout spodní lištu zpět na předchozí místo.

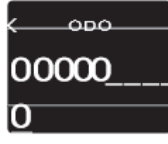
Zadání hodnoty celkové vzdálenosti	Max: 99999.9	Min: 00000.0
		

## ■ Provedení obnovy továrního nastavení

- ① V nabídce nastavení vyberte možnost [FACTORY RESET] a stiskněte tlačítko [informace].
  - Jednotlivé hodnoty není možné resetovat.

## ■ Párování se zařízením Bluetooth a připojení k němu

### Přípravky

- Zkontrolujte, zda je zařízení Bluetooth v dosahu m1 od bočního displeje.
- V případě potřeby zkontrolujte způsob ovládání a další informace v uživatelské příručce k zařízení Bluetooth.
- Zapněte zařízení Bluetooth a povolte funkci Bluetooth.

- ① V nabídce nastavení vyberte možnost [Bluetooth] a poté stiskněte tlačítko [informace].



## 1) Nastavení [CPP]

Tento postup proveďte pro spárování se zařízením, které podporuje CPP.

- ① Pomocí tlačítek pro výběr asistenčního režimu vyberte možnost [CPP] a poté stiskněte tlačítko [informace].
- ② Výběrem možnosti [CONNECT] zahájíte párování s bočním displejem.

- Zatímco není připojen: [CONNECT] a [BACK].
- Během připojení: V případě připojení se zobrazí [DISCONNECT] a [BACK]. Výběrem možnosti [DISCONNECT] zrušíte párování s aktuálně připojeným zařízením.

\*Název zařízení pro toto zařízení po spárování je [Panasonic + alfanumerické6 znaky], jak je uvedeno v dolní části obrazovky CPP.



I když není připojen	Při připojení
<p>CPP ZPĚT PŘIPOJIT Panasonic 000000</p> <p>Název zařízení</p>	<p>CPP ODPOJENÍ ZPĚT Panasonic 000000</p>

- ③ Spustíte párování na zařízení Bluetooth. Na zařízení Bluetooth vyberte název zařízení [Panasonic + 6 alfanumerických znaků].
- ④ Zkontrolujte, zda je připojen boční displej a zařízení Bluetooth.

Stav připojení Bluetooth



## Při používání zařízení Bluetooth...

### ■ Určené frekvenční pásmo

Frekvenční pásmo 2,4 GHz, které tento výrobek využívá, je také využíváno průmyslovými, vědeckými a lékařskými zařízeními, jako jsou mikrovlnné trouby, a také lokálními radiostanicemi (vyžaduje se licence), které se používají k identifikaci pohybujících se předmětů na výrobních linkách v továrnách a na dalších podobných místech, specifikovanými radiostanicemi s nízkým výkonem (nevyžaduje se licence) a amatérskými radiostanicemi (vyžaduje se licence).

- ① Před použitím tohoto zařízení zkontrolujte, zda se v blízkosti nenachází rádiové stanice používané k identifikaci pohybujících se objektů, určené rádiové stanice s nízkým výkonem nebo amatérské rádiové stanice.
- ② Pokud toto zařízení způsobuje rušení rádiových stanic v prostorách používaných k identifikaci pohybujících se objektů, měli byste okamžitě změnit místo, kde jej používáte, nebo zastavit používání rádiových vln.

### ■ Certifikace zařízení

Toto zařízení získalo osvědčení o shodě s technickými normami na základě zákona o rozhlasovém vysílání, takže nevyžaduje licenci pro rozhlasovou stanici. Následující úkony jsou však podle zákona trestné, pokud jsou prováděny na tomto zařízení.

- Demontáž/modifikace

### ■ Omezení použití

- Není zaručeno, že toto zařízení bude bezdrátově komunikovat s každým zařízením Bluetooth®.
- Každé zařízení Bluetooth®, se kterým má být prováděna bezdrátová komunikace, musí být certifikováno jako vyhovující standardům stanoveným společností Bluetooth SIG, Inc. Připojení k zařízení však nemusí být možné, i když je certifikováno jako vyhovující těmto standardům, a to z důvodu jeho použití a nastavení, a nejsou poskytovány žádné záruky ohledně způsobu ovládání, zobrazení nebo provozu.
- Toto zařízení podporuje bezpečnostní funkce, které odpovídají standardům Bluetooth®, ale zabezpečení nemusí být dostatečné v závislosti na prostředí použití a podrobnostech nastavení. Při používání bezdrátové komunikace si toho buďte vědomi.
- Uvědomte si, že společnost Panasonic nenes žádnou odpovědnost za únik dat nebo informací, ke kterému dojde během bezdrátové komunikace.

### ■ Použitelný rozsah

Používejte zařízení Bluetooth® v okruhu do m1 od tohoto zařízení. Použitelný dosah může být kratší v závislosti na tom, zda se v okolním prostředí nacházejí překážky nebo jiná zařízení, která mohou způsobovat rušení. Upozorňujeme, že výše uvedený použitelný dosah není zaručen.

### ■ Vliv jiných zařízení

- Zařízení nepoužívejte v místech, kde se vyskytují magnetická pole, statická elektřina nebo rušení rádiovými vlnami. Při používání v blízkosti těchto jevů může dojít ke ztrátě komunikace nebo ke zpoždění.
  - Mikrovlnné trouby
  - Digitální bezdrátové telefony
  - Další zařízení, která využívají rádiové vlny v pásmu 2,4 GHz (bezdrátová audio zařízení, herní konzole atd.).
  - Kovové předměty a jiné podobné předměty, které jsou náchylné k odrážení rádiových vln.
- V blízkosti vysílacích stanic a dalších podobných míst, kde jsou rádiové vlny na periférii velmi silné, nemusí zařízení pracovat správně.

### ■ Omezení účelu použití

Toto zařízení předpokládá obecné použití a není navrženo ani vyrobeno pro vysoce bezpečné použití\*. Nepoužívejte jej k žádnému účelu, který vyžaduje vysokou bezpečnost.

\* Vysoce bezpečné účely se vztahují na použití, která vyžadují mimořádně vysokou úroveň bezpečnosti při kontrolách, které zahrnují velké přímé riziko ohrožení života nebo zranění.

Příklady: Řízení jaderných reaktů v jaderných elektrárnách / automatické řízení letu v letadlech / řízení letového provozu / řízení dopravy ve velkoobjemových přepravních systémech / lékařské přístroje pro podporu života / řízení startu raket ve zbraňových systémech atd.

## 2) Nastavení [NAVIGACE]

① Pomocí tlačítek pro výběr režimu asistence vyberte možnost [NAVIGACE] a poté stiskněte tlačítko [informace].

- Když je skrytý: [ON] a [BACK]. Když je vybrána možnost [ON], navigační informace se zobrazí na obrazovce normálního režimu.

\*Navigate je automaticky nastavena na ON při spuštění párování s komoot.

- Při zobrazení: Zobrazí se [OFF] a [BACK]. Když je vybrána možnost [OFF], navigační informace zobrazené na obrazovce normálního režimu jsou skryté.

\*Navigate se při zrušení párování s komoot automaticky nevypne.

①-1  
Vyberte  
nabídku

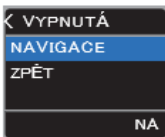

①-2  
Potvrďte

Když je skrytý	Když se zobrazí
 <p>Aktuální stav</p>	



# Konfigurácia Komoot

## 3) Konfigurace připojení [komoot]

Proveďte tento postup párování pro zobrazení navigačních informací zadaných pomocí aplikace Side Display komoot.

**Smartphone**

① Nastavení Bluetooth Connect v aplikaci komoot pro chytré telefony

- Z typů zařízení vyberte možnost [Zařízení]

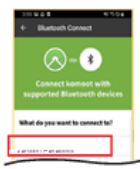

↓

② Když je zařízení správně rozpoznáno smartphonem a připojeno, se na obrazovce aplikace objeví zařízení, je párování dokončeno.

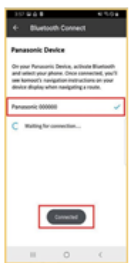

**Boční displej**

① V nabídce nastavení vyberte možnost [komoot] a poté stiskněte tlačítko

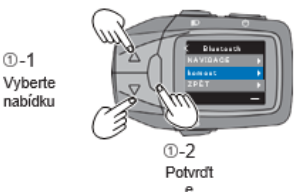

② V nabídce komoot vyberte možnost [CONNECT] a poté stiskněte tlačítko [information]



③ Po rozpoznání názvu smartphonu jej vyberte a stiskněte tlačítko [information]

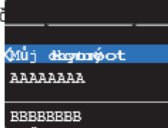

④ Po úspěšném dokončení párování s chytrým telefonem se na displeji zobrazí [PAIRING SUCCESSFUL] a po několika sekundách se obrazovka vrátí do nastavení [Back]

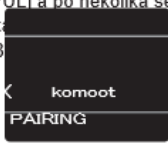

## ■ Bezpečnostní opatření

- I když se řídíte pokyny na trase podle navigačního systému, neignorujte dopravní značení.
- Navigační systém nemůže zohlednit práce na silnici nebo dočasné objíždky.
- I když používáte navigační systém, vždy dodržujte aktuální pravidla silničního provozu.
- V závislosti na komunikačním prostředí se může vzdálenost zobrazená navigačním systémem lišit od skutečné vzdálenosti.
- Obsah služby poskytované poskytovatelem aplikace může být změněn nebo zastaven bez předchozího upozornění z důvodu pohodlí poskytovatele aplikace. Neneseme odpovědnost za případné škody nebo ztráty související se změnou nebo ukončením služby.

## ■ Kontrola [CERTIFIKACE]

- ① V nabídce nastavení vyberte možnost [CERTIFIKACE] a poté stiskněte tlačítko [informace].

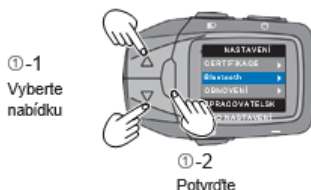

- ② Na obrazovce [CERTIFIKACE] můžete zkontrolovat následující údaje.

- Zobrazí informace o shodě s technickými normami pro Japonsko. Po stisknutí tlačítka [informace] se obrazovka vrátí na obrazovku [NASTAVENÍ].



## ■ Provedení [FACTORY RESET]

- ① Pomocí tlačítek pro výběr asistenčního režimu ( / ) vyberte možnost [FACTORY RESET] a poté stiskněte tlačítko [informace].

- [ANO]: Po obnovení továrního nastavení bočního displeje se systém vrátí na obrazovku [NASTAVENÍ].
- [NE]: Systém se vrátí na obrazovku [NASTAVENÍ].

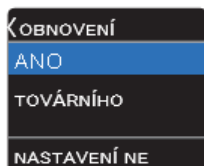

Položka	Tovární nastavení
BRIGHTNESS	Denní režim: 8 Noční režim: 4
JAZYK	ANGLIČTI NA
UNIT	km km/h
KOLO	2200
ODO	0
TRIP	0
AVG	0
MAX	0
CPP	Nepřipojeno
NAVIGACE	Skrýté stránky

## Tlačítko nočního režimu

Změna jasu podsvícení bočního displeje. Nastavení podsvícení má normální a noční režim. Pro každý režim lze nastavit pět stupňů jasu. V nočním režimu je jas snížen oproti normálnímu režimu, aby bylo možné snížit oslnění při jízdě v noci. tlačítko nočního



### 1) Stiskněte tlačítko napájení.

- Systém elektrického kola je zapnutý a podsvícení bočního displeje svítí v normálním režimu.

### 2) Stiskněte tlačítko nočního režimu.

- Na bočním displeji se zobrazí indikátor nočního režimu a podsvícení se přepne do nočního režimu. Chcete-li přepnout do normálního režimu, stiskněte znovu tlačítko nočního režimu.

### Poznámka

Pokud nastavíte stejný jas pro normální i noční režim, jas se nezmění ani po přepnutí režimu.

- Nastavení jasu normálního režimu, když se nezobrazuje indikátor nočního režimu. Nastavte jas nočního režimu, když je zobrazen indikátor nočního režimu. ( strana 9)
- Pokud je elektrické kolo vybaveno bateriovým předním nebo zadním světlem, svítí v závislosti na specifikacích dokončeného kola. v nočním režimu.

# Nabíjení externích zařízení

## Nabíjení externích zařízení pomocí kabelu USB (volitelné)

Můžete nabíjet externí zařízení (např. mobilní telefony), která lze ke konzoli připojit pomocí kabelu USB. Připojte exkluzivní kabel USB a nabíjejte po dobu tří hodin.

Externí zařízení lze nabíjet pouze tehdy, když je na elektrokoále namontován boční displej konzoly a nabitá baterie. Rovněž je vyžadován kabel USB (komerčně dostupný) kompatibilní s externím zařízením.

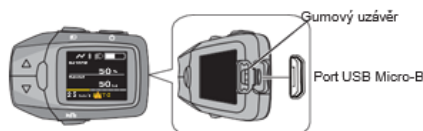

Obr. 1

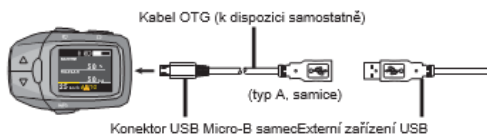

Obr. 2

- 1) Otevřete kryt portu USB Micro-B na bočním displeji konzole. (Obr. 1)
- 2) Připojte samostatně zakoupený kabel USB OTG k portu USB Micro-B. \*Nabíjení lze provádět pouze pomocí kabelu OTG pro porty USB Micro-B.
- 3) Připojte kabel OTG a kabel USB externího zařízení.
- 4) Po připojení bočního displeje a externího zařízení pomocí kabelu USB se nabíjení spustí automaticky.

### Pozor

- Během nabíjení nepokládejte externí zařízení na nakloněné nebo nestabilní místo. Může to způsobit pád zařízení a následnou poruchu.
- Některá externí zařízení nelze nabíjet.
- Zálohujte interní data na externím zařízení, protože hrozí, že mohou zmizet.
- Provoz byl ověřen pouze s některými externími zařízeními pomocí exkluzivního kabelu USB. Neexistuje žádná záruka, že vaše externí zařízení bude fungovat správně.
- Nenabíjejte externí zařízení za deštivého počasí a ani nepřipojujte mokrý kabel USB. Může to způsobit poruchu.
- Po použití portu USB Micro-B pevně zavřete gumovou krytku. V opačném případě může dojít k vniknutí vody a poruše.
- Aby nedošlo k poškození zástrčky USB a kabelu USB, nezapomeňte při jejich oddělování zástrčku přidržet.
- Na zástrčku USB nevyvíjejte nadměrnou sílu ani netahujte za kabel USB.
- Zkontrolujte, zda zástrčka USB směřuje správným směrem, zda se neodpojila od portu USB Micro-B a zda není špatně nastavena.
- Do portu USB Micro-B nevkládejte žádné cizí předměty. Může to způsobit závady na bočním displeji a externím zařízení.
- Při nabíjení chytrého telefonu nebo jiného podobného zařízení věnujte dostatečnou pozornost bezpečnosti a nejezděte jednou rukou nebo se během jízdy nedívejte na displej.
- Nabíjení nemusí být možné, pokud je úroveň nabití baterie nízká.
- Vezměte prosím na vědomí, že v nepravděpodobném případě, kdy dojde k vymazání obsahu paměti externího zařízení během používání portu USB Micro-B, nenese společnost Panasonic žádnou odpovědnost.
- Společnost Panasonic rovněž nenese žádnou odpovědnost za škody způsobené poruchami nebo jinými problémy vyplývajícími z provozu kombinace připojených zařízení.

# Chybové kódy

Části systému elektrokola jsou po celou dobu používání a nabíjení monitorovány. Pokud je zjištěna chyba, zobrazí se na konzole chybový kód. Chcete-li konzolu vrátit do standardního zobrazení, stiskněte libovolné tlačítko na bočním displeji konzoly.

V závislosti na chybovém kódu se pohon motorové jednotky podle potřeby automaticky zastaví. Asistenční funkce se již neaktivuje, avšak jízda může pokračovat.

Pokud se na obrazovce bočního displeje zobrazí některá z následujících informací, zkontrolujte podrobnosti a proveďte popsanou akci.

## ■ Chyby, u kterých se zobrazí ikona varování ve středu dolní části obrazovky.

- Pokud je zobrazena ikona varování, zobrazí se podrobnosti o varování za obrazovkou CADENCE, když se zobrazí.



Stisknutím tlačítka [informace] se přepne zobrazení.

\*Je-li zapnuta funkce navigace, obrazovka se změní v pořadí CADENCE ⇨ Navigační obrazovka ⇨

Výstražná obrazovka.









Obrazo	Řešení	Strán
	<ul style="list-style-type: none"> <li>• Pohonná jednotka je nadměrně zatížena a systém přešel do chráněného režimu.                     <ul style="list-style-type: none"> <li>⇨ Snižte kolísání rychlosti, abyste odlehčili zátěž během jízdy.</li> </ul> </li> <li>• Po krátké době se teplota vrátí do normálu a asistence bude obnovena.</li> <li>• Když systém přejde do chráněného režimu (při použití v horkém, slunečném prostředí apod.), je asistenční síla je omezená. Kolo však můžete nadále používat jako obvykle. Pokud se displej po krátké době opět nerozsvítí, obraťte se na svého prodejce.</li> </ul>	-
	<ul style="list-style-type: none"> <li>• Jedná se o chybu v komunikaci mezi bočním displejem a pohonnou jednotkou.                     <ul style="list-style-type: none"> <li>⇨ Obráťte se na svého prodejce a požádejte o opravu.</li> </ul> </li> </ul>	-
	<ul style="list-style-type: none"> <li>• Baterie je nadměrně zatížena a systém přešel do chráněného režimu.                     <ul style="list-style-type: none"> <li>⇨ Snižte kolísání rychlosti, abyste odlehčili zátěž během jízdy.</li> </ul> </li> <li>• Po krátké době se teplota vrátí do normálu a asistence bude obnovena.</li> <li>• Když systém přejde do chráněného režimu (při použití v horkém, slunečném prostředí apod.), je asistenční síla je omezená. Kolo však můžete nadále používat jako obvykle. Pokud se displej po krátké době opět nerozsvítí, obraťte se na svého prodejce.</li> </ul>	-
	<ul style="list-style-type: none"> <li>• Komunikace s baterií neprobíhá správně.                     <ul style="list-style-type: none"> <li>⇨ Očistěte póly baterie od nečistot. Pokud se tím problém nevyřeší, obraťte se na svého prodejce.</li> </ul> </li> </ul>	-
	<ul style="list-style-type: none"> <li>• Jedná se o chybu pohonné jednotky.                     <ul style="list-style-type: none"> <li>⇨ Obráťte se na svého prodejce a požádejte o opravu.</li> </ul> </li> </ul>	-

	<ul style="list-style-type: none"> <li>• Snímač rychlosti nedetekuje správně signál. ⇨Vypněte a znovu zapněte zařízení. Pokud to problém nevyřeší, obraťte se na prodejce.</li> </ul>	-
	<ul style="list-style-type: none"> <li>• Ochrana funkce napájení USB je v platnosti. ⇨Vypněte a znovu zapněte zařízení. Pokud se tím problém nevyřeší, netež tuto funkci se zařízením používat.</li> </ul>	-
	<ul style="list-style-type: none"> <li>• Pokud se vyskytne více chyb současně, je [W-0] vynecháno a symboly chyb se zobrazí v seznamu. Podrobnosti naleznete u příslušných chybových položek.</li> </ul>	-

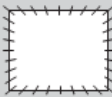
## ■ Další chyby

- V případě chyby, kdy nelze pokračovat v asistenci nebo asistenci při chůzi, se mohou na obrazovce zobrazit následující chyby bez ohledu na výstražnou ikonu.

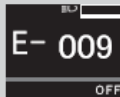
\*Chyby se mohou zobrazit spolu s varovnou ikonou.

Obrazo	Řešení	Strán
	<ul style="list-style-type: none"> <li>• Pokud po zapnutí bočního displeje obrazovka zcela zbledá, znamená to, že došlo k chybě softwaru. ⇨Obratěte se na svého prodejce a požádejte o opravu.</li> </ul>	-
	<ul style="list-style-type: none"> <li>• Pokud obrazovka po zapnutí napájení bliká bíle, znamená to, že došlo k chybě EEPROM. ⇨Obratěte se na svého prodejce a požádejte o opravu.</li> </ul>	-
	<ul style="list-style-type: none"> <li>• Stáli jste na pedálu, když jste stiskli tlačítko napájení? ⇨Zapněte boční displej stisknutím tlačítka napájení, aniž byste stáli na pedálu.</li> </ul>	-
	<ul style="list-style-type: none"> <li>• Původní baterie (z doby nákupu) nebyla zjištěna. ⇨Vložte originální baterii (z doby nákupu).</li> </ul>	-
	<ul style="list-style-type: none"> <li>• Jedná se o chybu v komunikaci mezi bočním displejem a pohonnou jednotkou. ⇨Obratěte se na svého prodejce a požádejte o opravu.</li> </ul>	-
	<ul style="list-style-type: none"> <li>• Jedná se o chybu pohonné jednotky. ⇨Obratěte se na svého prodejce a požádejte o opravu.</li> </ul>	-
	<ul style="list-style-type: none"> <li>• Na důležité součásti je závada. ⇨Sundejte ruku z tlačítka značky kola a zapněte napájení. Pokud se tím problém nevyřeší, obraťte se na prodejce a požádejte ho o opravu.</li> </ul>	-



- Jedná se o chybu softwaru pohonné jednotky.  
☞Obratěte se na svého prodejce a požádejte o opravu.

-

## Denní péče

Součásti systému elektrického kola jsou přesné díly a musí se o ně denně pečovat.

### Denní péče

- Zabraňte znečištění všech částí systému elektrického kola. Pokud jsou díly znečištěné, otřete je měkkým vlhkým hadříkem. (Svorky baterie a příslušné konektory a svorky na kolébce a na bočním displeji konzoly).
- Před použitím a po něm otřete veškeré nečistoty nebo vodu ze svorek na konzole nebo kolébce.

## Specifikace

### ■ Konzole

Provozní teplota	-10 °C až 40 °C
Skladovací teplota	-20 °C až 50 °C
Hmotnost	Přibližně 120g
Úroveň hydroizolace	IPX5
Výstup USB	5 V DC, Max. 1 A
Port USB	USB Micro-B
Typ komunikace	Verze Bluetooth 5.0
Maximální výkon	8.0 dBm
Komunikační rozsah	Až do výšky přibližně 1 m
Frekvenční pásmo	2402-2480 MHz
Podporované profily	CPP (*1), komoot (*2)

\*1 CPP (Cycling Power Profile)

\*2 komoot (podporuje aplikaci komoot)

## Autorská práva

Slovní značka a logo Bluetooth® jsou registrované ochranné známky společnosti Bluetooth SIG, Inc. Společnost Panasonic Co., Ltd. používá tuto značku a logo na základě licence. Všechny ostatní ochranné známky a registrované ochranné známky jsou ochranné známky nebo registrované ochranné známky příslušné strany.

Kromě toho jsou různé názvy, názvy společností a názvy produktů v této příručce ochrannými známkami nebo registrovanými ochrannými známkami příslušné společnosti. Upozorňujeme, že některé značky ™ a ® jsou v této příručce vynechány.

# Poprodejní servis

V případě jakýchkoli dotazů ohledně systému elektrického kola a jeho součástí se obraťte na autorizovaného prodejce jízdních kol.

## Likvidace starého zařízení a baterií

### Pouze pro Evropskou unii a země s recyklačními systémy

Tyto symboly na výrobcích, obalech a/nebo v průvodních dokumentech znamenají, že použité elektrické a elektronické výrobky a baterie se nesmí míchat s běžným domovním odpadem.

Pro správné zpracování, využití a recyklaci starých výrobků a použitých baterií je odevzdejte na příslušných sběrných místech v souladu s vnitrostátními právními předpisy.



Koncoví uživatelé v Německu jsou ze zákona povinni odevzdávat použité baterie na příslušných sběrných místech.

Baterie lze bezplatně vrátit prodejcem.

Ve Španělsku jsou uživatelé povinni odevzdávat baterie na příslušných sběrných místech. Ve všech případech je to pro uživatele zdarma. Náklady na ekologické nakládání s odpadními bateriemi a akumulátory jsou zahrnuty v prodejní ceně.

Jejich správnou likvidací pomůžete ušetřit cenné zdroje a zabráníte případným negativním dopadům na lidské zdraví a životní prostředí.

Další informace o sběru a recyklaci získáte na místních obecních úřadě.

Ža nesprávnou likvidaci tohoto odpadu mohou být v souladu s vnitrostátními právními předpisy uloženy sankce.



#### Poznámka k symbolu baterie (spodní symbol):

Tento symbol může být použit v kombinaci s chemickým symbolem. V takovém případě splňuje požadavek stanovený směrnicí pro danou chemickou látku.

## Prohlášení o shodě (DoC)

Společnost "Panasonic Cycle Technology Co., Ltd." tímto prohlašuje, že tento výrobek je v souladu se základními požadavky a dalšími příslušnými ustanoveními směrnice 2014/53/EU.

Zákazníci si mohou stáhnout kopii původního DoC k našim produktům RE z našeho serveru DoC:

<https://www.ptc.panasonic.eu/>

Kontakt na autorizovaného zástupce:

Panasonic Marketing Europe GmbH, Panasonic Testing Centre,

Winsbergring 15, 22525 Hamburg, Německo

Výrobce:

Panasonic Cycle Technology Co., Ltd.  
13-13 Katayama-cho, Kashiwara City, Osaka 582-8501,  
Japonsko Autorizovaný zástupce v Evropě: Panasonic

Marketing Europe GmbH

Zkušební centrum Panasonic  
Winsbergring Hamburg15,22525, Německo



# Záruka elektrosady

## Postup pri reklamácií:

Reklamáciu elektrosady alebo batérie uplatňujte vždy u svojho predajcu.

Pri uplatnení reklamácie predložte doklad o kúpe, záručný list so zapísaným výrobným číslom batérie a uveďte dôvod reklamácie a popis závady.

## Záručne podmienky:

24 mesiacov na komponenty elektrobicykla - vzťahuje sa na výrobné vady a vady materiálu mimo bežné opotrebenie spôsobené používaním.

12 mesiacov na životnosť batérie – menovitá kapacita batérie neklesne pod 70% svojej celkovej kapacity v priebehu 12 mesiacov od predaja elektrobicykla.

## Podmienky záruky:

Elektrosada musí byť používaná výhradne na účely, na ktoré je určená.

Elektrosada musí byť používaná, skladovaná, a udržiavaná podľa tohto užívateľského manuálu.

### Nárok na záruku zaniká:

Ak sa zistilo, že k poškodeniu výrobku došlo vinou užívateľa (haváriou, neodbornou manipuláciou nad rámec tohto užívateľského manuálu, neodborným zásahom do konštrukcie elektrobicykla či zapojenie elektrického systému, zlým uskladnením a pod.)

Uplynutie záručnej doby.

## Záruka sa vzťahuje na prvého majiteľa

# Upozornenie

Pokiaľ niektorému bodu v tomto návode nerozumiete, kontaktujte predajcu pre vysvetlenie. Čítajte návod celý!

Nepožičiavajte elektrický bicykel osobám, ktoré nie sú poučené na jeho obsluhu. Reklamácie vzniknuté nesprávnym zaobchádzaním nebudú uznané.

Elektrobicykel Leader Fox nie je v žiadnom prípade určený deťom mladším ako 15 rokov veku. Elektrobicykel tiež nemôžu používať osoby, ktoré na ňom nie sú schopné samostatne šliapať alebo s ním manipulovať. Za prípadné zranenie alebo poškodenie elektrobicykla nenesie výrobca zodpovednosť!

Ideálne poveternostné podmienky pre prevádzku elektrobicykla sú suché dni, kedy je vonkajšia teplota vyššia ako 10 °C. V prípade prevádzky pri nižších teplotách dochádza vplyvom fyzikálnych javov k rýchlejšiemu vybíjaniu batérie. V prípade vonkajšej teploty pod 0°C sa prevádzka elektrobicykla neodporúča.

Nevystavujte koleso priamemu slnečnému žiareniu, koleso má tepelný ochranný snímač pre elektropohon. Nikdy neponárajte batériu, nabíjačku alebo ostatné elektrosúčiastky do vody či inej kvapaliny.

Nikdy elektrobicykel neumývajte tlakovou umývačkou (WAP) a pred umývaním vždy vyberte batériu.

**Je zakázané zasahovať do zapojenia elektromotora, riadiacej jednotky alebo batérie. Porušenie tohto bodu môže mať za následok neuznanie záruky na tovar, prípadne nenávratné poškodenie elektrobicykla. NEPOUŽÍVAJTE iné nabíjačky a komponenty ako tie, ktoré ste od nás dostali dodané s elektrobicyklom. Nezodpovedáme za škody spôsobom použitím iných, nehomologovaných, výrobkov.**

# NÁVOD NA OBSLUHU A ÚDRŽBU BICYKLA

## ZÁRUČNÝ LIST

Distribútor bicyklov LEADER FOX pre Slovenskú republiku: VITALIT s.r.o., Moyzesova 187, Liptovský Hrádok



**Liptovský Hrádok**  
predajňa VITALIT sport  
Moyzesova 187  
fax: 044 / 5221528, 35  
e-mail: vitalit@vitalitsport.sk

**Liptovský Mikuláš**  
predajňa CYKLOKOMPLET  
Moyzesova 4319/7  
tel: 044 / 5514185  
e-mail: predajna@vitalitsport.sk

**www.leaderfox.sk**

### Vážení zákazníci

Skôr ako začnete používať zakúpený bicykel, venujte pozornosť tejto príručke.

### Klasifikácia bicyklov

- 1\* **Pretekárske** bicykle, označené STN EN ISO 4210-2, sú určené pre rýchlu jazdu na spevnených komunikáciách. Majú rám koncipovaný tak, aby bol čo najpevnejší a zároveň najľahší. Komponenty, predovšetkým kolesá, sú ľahšie ako u ostatných kategórií bicyklov (nemusia absorbovať toľko nárazov). Doporučené maximálne zaťaženie bicykla (vrátane batožiny) je do 100 kg.
- 2\* **Horské** bicykle, označené STN EN ISO 4210-2, sú určené pre jazdu mimo spevnených komunikácií (poľné a lesné cesty, náročný terén). Sú navrhnuté tak, aby poskytovali jazdcovi lepšiu kontrolu, ovládateľnosť a boli odolnejšie pri jazde v náročnom teréne. Doporučené maximálne zaťaženie bicykla (vrátane batožiny) je do 120 kg.
- 3\* **Terénne (crossové)** bicykle, označené STN EN ISO 4210-2, sú univerzálnym typom bicykla vhodným na jazdu po cestách a v ľahšom teréne (napr. kvalitné a nerozbité lesné a poľné cesty). Konceptne vychádza z mestského - cestovného bicykla, má však odolnejší rám a ráfiky, prípadne širšie plášte. V porovnaní s horskými bicyklami je tento typ bicykla určený na menšie namáhanie a nižšiu záťaž a je určený len do ľahšieho terénu. Doporučené maximálne zaťaženie bicykla (vrátane batožiny) je do 120 kg.
- 4\* **Mestské a cestovné** bicykle, označené STN EN ISO 4210-2, sú určené pre pohodlnú a príležitostnú jazdu na kvalitných cestách. Sú vhodné pre kratšie výlety, nákupy a pod. Doporučené maximálne zaťaženie bicykla (vrátane batožiny) je do 120 kg.
- 5\* **Bicykle pre malé deti**, označené STN EN ISO 8098, sú určené pre jazdu po spevnených komunikáciách, prípadne v ľahšom teréne. Doporučené maximálne zaťaženie bicykla (vrátane batožiny) je do 30 kg.
- 6\* **Trojkoľky**, označené STN EN ISO 4210-2, sú určené osobám vyššieho veku, zdravotne postihnutým a tým, ktorí potrebujú prevážať väčší náklad. Doporučené maximálne zaťaženie trojkoľky (vrátane batožiny) je do 120 kg.
- 7\* **Elektrické** bicykle, označené STN EN ISO 4210-2 a ustanovené európskou smernicou EN 15194:2017 pre bicykle s pomocným elektrickým pohonom tzv. EPAC, sú bicykle s pomocným elektrickým pohonom. Pre ich prevádzku nepotrebujete registračnú značku, technický preukaz, STK ani povinné zmluvné poistenie. Pri jazde na elektrobicykli nepotrebujete vodičský preukaz. Doporučené maximálne zaťaženie elektrobicykla (vrátane batožiny) je do 120 kg.

Maximálnu celkovú hmotnosť vypočítate súčtom hmotnosti Vášho bicykla a odporúčanej prípustnej hmotnosti jazdca s batožinou pre Váš bicykel. Dodržujte odporúčanú prípustnú hmotnosť jazdca aj s batožinou a bicykel nikdy nepreťažujte!

### Upozornenie

Bicykel nie je určený pre jazdu na verejných komunikáciách. Pre jazdu na týchto komunikáciách je nutné bicykel do vybaviť doplnkami podľa vyhlášky č. 464/2009 Z. z., ktorou sa ustanovujú podrobnosti o prevádzke vozidiel v premávke na pozemných komunikáciách. Pri jazde na bicykli je potrebné dodržiavať povinnosti účastníka cestnej premávky a riadiť sa ustanoveniami zákona NR SR č. 8/2009 Z. z. o cestnej premávke a vyhláškou 9/2009 Z. z., ktorou sa vykonáva zákon o cestnej premávke.

### Návod na obsluhu a údržbu

#### Na bicykli pravidelne kontrolujte:

- 8\* dotiahnutie skrutiek a matíc
- 9\* funkčnosť bŕzd, radenia a odpruženej vidlice
- 10\* ľahkosť otáčania kolies, kormidla a šliapacieho streda

#### Správna výška rámu

U horského bicykla je potrebný nižší rám ako u cestného bicykla. Vzdialenosť medzi vodorovnou rúrou rámu a rozkrokom jazdca musí byť (ak stojí oboma nohami na zemi) maximálne 9 cm a minimálne 5 cm.

#### Sedlo, sedlová trubka a kormidlo

Sedlo i kormidlo musia mať patričnú pozíciu a majú byť pevne upnuté. Správnu výšku sedadla nastavíte nasledovným spôsobom: posadte sa na bicykel a postavte sa na pedále s jednou nohou v dolnej polohe. Pri optimálnej výške sedla by mala byť táto noha mierne pokrčená v kolene, v uhle 3-5 stupňov. Po správnom nastavení skontrolujte dotiahnutie sedlovej trubky.

**UPOZORNENIE: Na sedlovej trubke a na predstavci je drážkou vyznačená maximálna prípustná výška pre ich vytiahnutie. Nikdy nenastavujte sedlovú trubku, alebo predstavec nad túto drážku. Zabráňte tým poškodeniu rámu, sedlovej trubky resp. predstavca.**

## Predná vidlica - pevná

Ohnutá alebo inak poškodená predná vidlica musí byť vymenená. V žiadnom prípade vidlicu neopravujte.

## Predná vidlica - odpružená

Pre správny chod vidlice je nutné neustále udržiavať klzné časti nôh vidlice čisté a namazané. Zmena tuhosti u niektorých typoch vidlíc vyžaduje výmenu niektorých vnútorných súčiastok. Iné modely umožňujú nastavenie tuhosti vidlice, reguláciu spätného chodu, alebo dokonca možnosť úplného uzamknutia vidlice. Akékoľvek opravy, prípadne údržbu prenechajte odbornému a skúsenému mechanikovi.

## Predné a zadné koleso

Kontrolujte dotiahnutie upevňovacích matíc príp. rýchloupínacieho mechanizmu osi kolesa a uloženie kolesa v strede vidlice. Ložiská nábojov musia byť bez vôle, ale voľne otočné. Dbajte, aby predné i zadné koleso bolo vždy riadne dotiahnuté. Kontrolujte výplet špicov. Všetky špice musia byť správne utiahnuté. V prípade demontáže kolesa z rámu je potrebné najskôr uvoľniť lanko brzdy - stlačte obidve brzdové čeluste smerom k ráfiku a „vyhákujte „ bowden. To vám umožní rozliahnúť brzdové čeluste od seba a zväčšiť tak priestor pre vybratie kolesa.

## Reťaz

Po každej jazde v teréne reťaz starostlivo očistite a namažte vhodným olejom. Od mechanických nečistôt očistíte reťaz kefou s tvrdým vlasom. Od zvyšku znehodnoteného maziva zbavíte reťaz vhodným špeciálnym prostriedkom (prípadne použite petrolej alebo naftu). Po očistení znovu reťaz namažte. Pravidelne kontrolujte vyťahanie reťaze a vymeňte ju v prípade jej nadmerného opotrebenia. Ďalšie používanie vyťahanej reťaze spôsobuje poškodenie ozubených koliesok! Napnutie reťaze u bicykla s meničom prevodov zabezpečuje samotný menič prevodov. V prípade bicykla bez meniča prevodov napnutie reťaze zabezpečíte správnu polohou a posunom zadného kolesa.

## Pneumatiky

Dbajte na to, aby pneumatiky boli dostatočne nahustené (podľa predpokladaného zaťaženia). Najviac však podľa hodnoty uvedenej na boku pneumatiky. Je celkom bežné, že vzduch z duší časom unikne a preto je nutné tlak pravidelne kontrolovať. Kontrolujte opotrebovanosť plášťov a vymeňte ich pokiaľ je to nutné. V prípade výmeny plášte alebo duše použite len rovnaký typ s príslušným rozmerom zhodujúcim sa s rozmerom ráfiku. Na prevod jednotiek tlaku uvedených na bokoch plášťov použite nasledovný vzorec: 100kPa = 14,22 P.S.I. = 1 bar = 1 at

## Nastavenie a starostlivosť o brzdy

### V- brzdy

**UPOZORNENIE:** pred každou jazdou skontrolujte správnu funkciu celého brzdového systému. Ak je akákoľvek časť poškodená, na bicykli nejazdite! Uvedomte si, ktorá brzda brzdí, ktoré koleso! Vo väčšine prípadov pravou brzdovou pákou je ovládaná zadná brzda a ľavou predná.

Brzdy vášho bicykla musia byť nastavené tak, aby pri stlačení brzdovej páky dosadli brzdové gumičky celou plochou na otočné plochy ráfika. Dosadenie musí prebehnúť súčasne (naraz). Symetriu brzdových gumičiek zaistíte nastavením ich vzájomnej polohy vysunutím alebo zasunutím čapu (skrutky) v ramienkach brzd. Súčasne nastavte optimálnu polohu brzdových gumičiek voči brzdiacej ploche ráfika. Pri výmene lanka dotahujte maticu citlivo, aby nedošlo k strhnutiu upínacej skrutky strmeňa.

Pre nastavenie optimálnej polohy brzdovej páky použite nastavovaciu skrutku v objímke páky. Polohu páky nastavte tak, aby vaše prsty dostali na páky, bez toho, aby musela vaša ruka na kormidle meniť polohu pri vedení bicykla a súčasnom brzdení. **Pozor!** Pri vlhkom počasí resp. vlhkej vozovke sa účinnosť brzd znižuje a predlžuje sa brzdná dráha. Hlučnosť brzd môže byť spôsobená nevhodným nastavením brzdových gumičiek. Tie by sa mali dotýkať najskôr na tej strane, ktorá je vpredu v zmysle otáčania ráfika. Zadná strana gumičiek by však nemala byť od ráfika vzdialená viac ako 2 mm. V prípade výmeny akejkoľvek súčasti brzdovej sústavy použite len taký náhradný diel, ktorý je zhodný s originálnym dielom.

Taktiež je potrebné zobrať na vedomie skutočnosť, že časom dôjde brzdením k opotrebovaniu ráfikov a je potrebná ich výmena. Maximálne dovolené opotrebenie je, keď hrúbka steny ráfiku v mieste dotyku brzdových gumičiek dosiahne 1,3 mm, alebo sa riadte hodnotou uvedenou na štítku umiestnenom na ráfikoch. Prípadne kedy ráfiky vymeniť vám poradí váš mechanik.

### Kotúčové brzdy

Nové resp. po výmene brzdových doštičiek je nutné kotúčové brzdové systémy najskôr zabehnúť a až potom sú schopné podávať maximálny výkon. Kotúče udržiajte čisté, dbajte na to aby neprišli do styku s masťou. Pokiaľ sa tak stane je nutné kotúč a brzdové doštičky vyčistiť špeciálnym prípravkom. Kontrolujte stav povrchu povrchu diskov. Nežiaduce sú hlboké ryhy, drážky, vrypy. Poškodené kotúče vymeňte. Kotúče by mali byť umiestnené v strede brzdových doštičiek. Pokiaľ dochádza k šúchaniu, je nutné povoliť ukotvenie brzdy na vidlici, stlačiť brzdú a znovu ukotvenie dotiahnuť. V prípade, že máte ktorúkoľvek z problémov popísaných vyššie, na bicykli nejazdite a nechajte ho skontrolovať a nastaviť u kvalifikovaného odborníka.

### Stredové zloženie

Skupina stredového zloženia pravej kľuky s prevodníkom a ľavej kľuky bola výrobcom nakonzervovaná, zostavená a zoradená podľa požadovaných parametrov. Pri používaní bicykla je nutné priebežne kontrolovať spojenie kľuky s hriadeľom a vôľu v stredovom zložení. Vzniknuté vôľe je nutné ihneď odstrániť. Túto úlohu zverte kvalifikovaným odborníkom.

### Pedále

Pravý a ľavý pedál majú odlišný smer závitov, z tohto dôvodu je nutné namontovať správny pedál do správnej kľuky. Pedále sú spravidla označené písmenami L a R. Pedál s označením L je ľavý a patrí do ľavej kľuky /kľuka bez prevodníka/, s označením R je pravý. Kontrolujte dotiahnutie pedálov.

### Hlavové zloženie

Skupinu hlavového zloženia priebežne kontrolujte. Proti uvoľneniu je závitové hlavové zloženie zaistené poistnou podložkou. Axiálnu vôľu závitového hlavového zloženia nastavíte dotiahnutím horného kužeľa. Pri dotahovaní poistnej matice pridržiujte horný kužeľ.

Hlavové zloženie bez závitov /A-Head/ je veľmi podobné závitovému zloženiu. Avšak na rozdiel od závitového kde dochádza k dotiahnutiu celého hlav. zloženia pomocou matice so závitom, drží zloženie bez závitov predstavec samotný. Nastavenie hlavového zloženia bez závitov môže byť jednoduchšie. Pokiaľ chcete hlavové zloženie bez závitov dotiahnuť, povolte obidve skrutky na boku predstavca a dotiahnite citlivo skrutku na vrchu predstavca /skrutka s tzv. ježom/. Nakoniec narovnajete predstavec súmerne s predným kolesom a dotiahnite obidve skrutky na boku predstavca.

### Stabilizačné - balančné kolieska

Veľkosť balančných koliesok je špecifická pre každú veľkosť detského bicykla. Pred montážou sa presvedčite či používate správnu veľkosť koliesok. Stabilizačné - balančné kolieska u detských bicyklov sa montujú pod druhú maticu osi zadného kolesa.

1. Na osku náboja vždy najskôr namontujte poistnú podložku, ktorá zabraňuje horizontálnemu pohybu balančných koliesok.
2. Na poistnú podložku nasuňte držiak balančného kolieska. Balančné koliesko je už súčasťou držiaka.
3. Nasuňte podložku a pritiahnite maticu.

Pri demontáži postupujte opačným spôsobom. Výška koliesok by mala byť cca 1 cm nad zemou.

### Viacstupňový pastorok, menič prevodov a radiace páčky

Tieto komponenty patria k najcitlivejším na vašom bicykli. Preto ich udržiajte vždy v čistote a dobrom stave. Radiace páčky používajte len pri pohybe pedálmi vpred. Nikdy sa nepokúšajte riadiť bez šliapania, alebo dokonca pri pohybe vzad. V opačnom prípade môže dôjsť k poškodeniu radenia. Nastavenie meniča prevodov – preradte vzadu na najmenší pastorok a skontrolujte či je pastorok v jednej línii s vodiacími kolieskami meniča prevodov. Pokiaľ tomu tak nie je, môže byť ohnutá, alebo inak poškodená päťka rámu príp. samotný rám. Miernu voľnú lanko meniča prevodov je možné dotiahnuť pomocou nastavovacích matíc na radiacej páčke, alebo na meniči prevodov. Pokiaľ je dotiahnutie nedostačujúce je nutné dotiahnuť lanko samotné, tým že zaradíte na meniči prevodov najmenší pastorok, povolíte kotviacu maticu lanka, dotiahnete nastavovacie skrutky na meniči prevodov /horný a dolný doraz/, natiahnete lanko a dotiahnete kotviacu maticu. Dve nastavovacie skrutky na tele meniča prevodov slúžia k vymedzeniu maximálneho vychýlenia meniča prevodov na najväčšom resp. najmenšom pastorku. Tým zabránite tomu, aby reťaz nespádávala pod najmenší resp. najväčší pastorok smerom k špiciam kolesa.

Nastavenie prešmyku – vnútorný unášač prešmyku by mal byť takmer paralelný s najväčším prevodníkom a zároveň spodná hrana by mala byť vo vzdialenosti 1-3 mm od zubov toho istého prevodníka. Preradte na najmenší prevodník a na najväčšie koliesko vzadu, pomocou nastavovacej skrutky nastavte maximálne možné vychýlenie smerom k rámu. Reťaz by mala byť cca 1-2 mm od vnútorného unášača prešmyku. Teraz zradte najväčší prevodník a najmenšie koliesko vzadu. Vymedzte max. polohu predného meniča prevodov na najväčšom prevodníku pomocou druhej nastavovacej skrutky.

#### Nosiče

Pri svojpomocnom pripevňovaní nosiča batožiny na bicykel postupujte podľa pokynov výrobcu. Časti nosiča batožiny musia byť pevne spojené a pripevnené pomocou upevňovacích zariadení dodaných výrobcu nosiča. Časti nosičov batožiny sa musia navzájom montovať a pripevňovať na bicykle pomocou upevňovacích prvkov s menovitým priemerom nie menším ako 5 mm. Všetky skrutky, ktoré sú použité pri montáži nosiča alebo skrutky, ktoré sú použité na pripevnenie nosiča batožiny, musia byť vybavené vhodnými poistnými prvkami, napr. poistnými podložkami, poistnými maticami alebo prevlečnými maticami.

#### Upozornenie:

- pred montážou nosiča skontrolujte, či geometrické údaje a pevnosť bicykla, na ktorý sa má nosič batožiny namontovať, sú kompatibilné (zlučiteľné) so špecifikáciami nosiča batožiny
  - dôkladne preverte kde a ako sa má nosič batožiny pripevniť na bicykel, aké sú odporúčané krútiace momenty na priťahovanie upevňovacích prvkov a špecifikácie upevňovacích prvkov
  - skontrolujte maximálnu nosnosť nosiča, t.j. maximálnu záťaž, na ktorú je nosič určený a či nosič je alebo nie je vhodný na pripevnenie detskej sedačky, - pri použití nosiča nikdy nesmiete prekročiť maximálne prípustné zaťaženie bicykla,
  - upínacie prvky nosiča musia byť zaistené a často kontrolované,
  - nikdy neupravujte konštrukciu nosiča batožiny a jeho upínacích prvkov,
  - skontrolujte, či nosič batožiny je alebo nie je určený na ťahanie privesu,
  - bicykel sa môže správať rozdielne (týka sa to najmä vedenia bicykla a brzdzenia), keď je nosič batožiny zaťažený,
  - skontrolujte bezpečné upevnenie batožiny alebo detskej sedačky na nosiči batožiny podľa inštrukcií výrobcu a skontrolujte, že z nich nevisia voľné popruhy, ktoré by sa mohli zachytiť v kolesách bicykla,
  - odrazky a osvetlenie umiestnite na nosič tak, aby po pripevnení batožiny na nosič neboli odrazky a osvetlenie zakryté,
  - batožinu rozdeľujte rovnomerne po stranách nosiča batožiny.
- Zadná časť každého zadného nosiča batožiny, ktorý nie je vybavený neoddeliteľným zadným svetlom a odrazkou, musí byť vybavený držiakom, ktorý umožňuje pripevnenie zadného svetla a odrazky.

#### Upozornenie:

Vo výrobnom procese je ťahovací moment jednotlivých ťahovacích spojov nastavený na rôzne hodnoty napr. skrutky predstavec M5 - 10Nm, M6 – 15Nm, sedlová trubka v ráme 30Nm, matice kolies 40Nm, misky stred. zloženia 60Nm, kľuky 40Nm, pedále 40 Nm, rohy na kormidle 10 Nm, ostatné skrutky M5 6-8 Nm, M6 8-10 Nm. Odporúča sa uvedenú hodnotu neprekračovať ani pri údržbe. Pokiaľ nemáte k dispozícii momentový kľúč, doporučujeme navštíviť špecializovaný servis.

Doporučujeme používať len originálne náhradné diely, ktoré zakúpite u autorizovaných predajcov.

#### Čistenie

Čistenie bicykla je dôležitou súčasťou pravidelnej údržby. Nečistoty poškodzujú najmä pohyblivé časti bicykla. Bicykel po jazde v blatistom teréne očistite prípravkami k tomu určenými. K čisteniu bicykla nepoužívajte vysokotlakové zariadenia, nakoľko vysoký tlak prúdu vzduchu alebo vody môže poškodiť niektoré časti (napr. ložiská).

#### Mazanie

Pri mazaní venujte pozornosť všetkým pohybujúcim sa častiam bicykla. Na mazanie používajte prípravky určené na bicykle a odporúčané výrobcami dielov. Dávajte pozor, aby sa olej alebo mazací tuk nedostali na brzdovú plochu ráfikov a brzdové kľatky, resp. na kotúče a na brzdové doštičky. Po každom čistení a mazaní prekontrolujte dotiahnutie všetkých spojov, upevnenie kolies a funkčnosť brzd! Odporúčané mazadlá: vazelíny, prípadne oleje i vo forme sprejov určené na bicykle. Nedoporučujeme používať mazacie prostriedky určené pre automobily a motocykle.

#### Harmonogram údržby

##### Po každej jazde:

- prekontrolovať dotiahnutie všetkých rýchlopínacích záverov,
- prekontrolovať nastavenie brzdového systému,
- prekontrolovať vycentrovanie kolies, stav plášťov,
- očistiť a namazať klzné časti odpruženej vidlice a zadnej pružiacej jednotky.

Každé 3 mesiace

- namazať čapy brzd a brzdových pák,
- prekontrolovať stredové zloženie
- prekontrolovať pedále

Každý týždeň:

- vyčistiť a namazať reťaz,
- prekontrolovať tlak v plášťoch,
- prekontrolovať dotiahnutie a nastavenie jednotlivých častí brzdového systému,
- prekontrolovať dotiahnutie a nastavenie jednotlivých častí odpruženia.

Každých 6-12 mesiacov

- namazať náboje,
- namazať hlavové zloženie
- namazať stredové zloženie
- namazať závit a ložiská pedálov
- prekontrolovať a namazať proti šliapaciu brzdu

Každý mesiac:

- prekontrolovať stav vedenia brzd a prevodov,
- prekontrolovať opotrebovanie brzdových kľatkov alebo brzdových doštičiek,
- prekontrolovať nastavenie nábojov kolies,
- prekontrolovať nastavenie hlavového zloženia,
- namazať čapy predného a zadného meniča prevodov
- prekontrolovať dotiahnutie všetkých matic a skrutiek,
- prekontrolovať opotrebovanie reťaze.

#### Upozornenie!

Povinnosťou každého zákazníka je dostaviť sa do jedného mesiaca od prevzatia bicykla, alebo po najazdení max. 30 km ku garančnému bezplatnému nastaveniu. Táto prehliadka môže odhaliť nedostatky a napomôže kvalitnému nastaveniu komponentov po tejto počiatkovej prevádzke.

Ak sa zákazník nedostaví k tomuto nastaveniu, záruka na poruchy spôsobené nenastavením bicykla zaniká. Pri tejto kontrole ste povinný predložiť záručný list so súhlasným výrobným číslom bicykla. V prípade predaja prostredníctvom e-shopu je za túto prehliadku zodpovedný zákazník /kupujúci/ a náklady spojené s týmto úkonom znáša na vlastné náklady.

Pozn. Uvedená doba, prípadne počet najjazdených kilometrov môže byť u predajcov iná, avšak veľmi podobná. Konkrétne informácie Vám poskytne predajca.

#### Vážení zákazníci,

pokiaľ ste tento návod prečítali až sem, splnili ste prvý predpoklad na spokojné používanie vášho bicykla. Avšak ešte skôr ako prvý raz nasadnete na bicykel zoznámte sa s týmito zásadami:

#### Pokyny pre bezpečnú jazdu

1. Používajte pri jazde cyklistickú prilbu.
2. Majte na pamäti, že v daždivom počasí, alebo pri mokrej vozovke majú brzdy menšiu účinnosť, brzdná dráha sa predlžuje a preto brzdite opatrne a s predstihom. Pri detských bicykloch počte svoju ratolest' o používaní bicykla, obzvlášť o bezpečnom používaní brzdovej sústavy.
3. Pred jazdou sa presvedčte, či je váš bicykel v dobrom technickom stave. Zvlášť kontrolujte brzdy, plášte, kolesá, hlavové zloženie, menič, prevodov, sedlovú trubku, kormidlo, predstavec a všetky rýchlopínacie skrutky.

4. Zoznámte sa pred jazdou s predpismi cestnej premávky a dodržujte ich.
5. Nikdy nejazdite v protismere, vždy len v smere jazdy.
6. Zabráňte prudkému vybočeniu z jazdného pruhu.
7. Pri zmenách smeru používajte príslušné ručné signály.
8. Nejazdite po chodníkoch pre chodcov, pokiaľ nie je k tomu určený.
9. Rešpektujte dopravné značenie a svetelné signály.
10. Stráňte sa hazardných manévrov.
11. Koľajnice prechádzajte v 90° uhle a venujte pozornosť zaparkovaným vozidlám, na ktorých sa môžu otvoriť dvere.
12. Nikdy neprevádzajte nadmerné predmety a nenechávajte sa ťahať iným vozidlom.
13. Nejazdite v tme bez osvetlenia bicykla.

#### Jazda v teréne

1. Držte sa vyhradených ciest a buďte zdvorilí k chodcom.
2. Pri jazde v nerovnom teréne sa riadte týmito zásadami:
  - udržujte pod kontrolou rýchlosť
  - pri veľkých nerovnostiach pribrzdte aby ste nestratili kontrolu nad ovládaním
3. Buďte ohľaduplní voči prírode, ktorou budete prechádzať a dbajte aby po vašom prejazde bol terén rovnakom stave ako pred prejazdom.

Veríme, že budete so zakúpeným bicyklom spokojní.

Pokiaľ budete mať problémy, oznámte nám prosím svoje pripomienky čo najskôr, tak aby mohli byť obratom odstránené.

#### Záručné podmienky

##### Všeobecné zásady

Firma VITALIT spol. s r.o. potvrdzuje, že bicykel uvedeného typu a výrobného čísla odpovedá štátnym normám a technickým predpisom. Na tieto bicykle poskytuje výrobca záruku na jednotlivé diely uvedené v záznamoch výrobcu odo dňa predaja spotrebiteľovi. Záručná doba sa predlžuje a dobu vykonávania záručnej opravy.

##### Podmienky záruky

výrobok musí byť správne skladovaný a udržiavaný na uplatnenie záruky musí byť predložený riadne vyplnený záručný list, doklad o kúpe a dostatočne očistený bicykel. Záruka musí byť uplatnená u obchodnej organizácie kde bol výrobok zakúpený, alebo v autorizovanom servise, ktorým je firma VITALIT s.r.o., Moyzesova 187, 033 01 Liptovský Hrádok.

##### Záruka

Záruka na **rám** je závislá od typu bicykla (24 mesiacov, prípadne i viac, vid' údaj uvedený v tomto záručnom liste) a vzťahuje sa na materiál, jeho spoje a prehrdzavenie. Nie je možné uplatniť záruku na poškodenie spôsobené haváriou, alebo neodbornou opravou.

Záruka na **komponenty** je 24 mesiacov od dátumu zakúpenia. Poruchy spôsobené výrobou, montážou alebo materiálom Vám budú zdarma opravené alebo vymenené v obchodnej organizácii, kde ste bicykel zakúpili.

Záruka na **odpruženú vidlicu** je 24 mesiacov prípadne i viac, ak je táto záruka poskytovaná výrobcom vidlice. Kritériom pre prijatie reklamácie prasknutej odpruženej vidlice je neporušenosť geometrie vnútorných a vonkajších nôh. Nie je možné uplatňovať reklamácie typu vznik vôle, ak je vo vnútri vidlice nečistota prípadne voda, ktorá spôsobuje poškodenie, ďalej ohnutie stĺpika vidlice, alebo poškodenie korunky vplyvom nehody a preťaženia konštrukcie.

##### Nárok na záruku zaniká

- ak nebol výrobok používaný výhradne k tomu účelu, pre ktorý bol vyrobený
- ak bolo zistené, že k poškodeniu výrobku nedošlo vinou výrobcu, ale užívateľom
- neuplatnením nároku zo záruky v záručnej dobe
- ak nebol pri uplatňovaní nároku zo záruky predložený riadne vyplnený záručný list a doklad o kúpe
- ak sú k bicyklu pridané neoriginálne diely
- pokiaľ bude bicykel prevádzkovaný napriek tomu, že niektorá jeho časť bude poškodená (chybná)
- pokiaľ bude bicykel náhodne poškodený
- ak sú diely bežne opotrebované (napr. vyťahovanie reťaze, ojazdenie plášťov, brzd.gumičiek, docentrovanie kolies, prasknuté lanko a pod.)

Záruka sa nevzťahuje na škody vyplývajúce z bežného opotrebenia, vrátane následkov únavy. Škoda následkom únavy je symptómom stavu, keď dôjde k opotrebeniu rámu vplyvom normálneho používania. Jedná sa o jeden druh bežného opotrebenia. Zodpovednosťou majiteľa je svoj bicykel kontrolovať a udržiavať v prevádzkyschopnom stave.

##### Poznámka

Spotrebiteľ preberá všetku zodpovednosť za úrazy, poškodenie, zlyhanie alebo škody spôsobené sebe alebo iným osobám. Bicykel nesmie byť používaný k pretekom, bike crossu, skokom, trialu a podobným extrémnym aktivitám. Na poškodenie spôsobené týmito aktivitami sa záruka nevzťahuje.

## Z Á R U Č N Ý L I S T

Doba trvania záruky: **rám** \_\_\_\_\_ **komponenty** \_\_\_\_\_

dátum predaja \_\_\_\_\_

značka bicykla \_\_\_\_\_

model / typ \_\_\_\_\_

pečiatka \_\_\_\_\_

výrobné číslo \_\_\_\_\_

podpis predavača \_\_\_\_\_

odbornú montáž vykonal \_\_\_\_\_  
firma - servis / pečiatka

podpis mechanika \_\_\_\_\_

dátum garančnej prehladky \_\_\_\_\_

podpis mechanika \_\_\_\_\_

# bohemia**bike**

b i k e f a c t o r y

BOHEMIA BIKE, a.s. Na Pankráci 1724/129, Nusle, 140 00 Praha 4, CZECH REPUBLIC

IČO: 63910756, DIČ: CZ63910756, Oddíl: B, vložka: 1588

TEL: 388 314 885, e-mail: info@leaderfox.cz

## EU PREHLÁSENIE O ZHODE

Prehlasujeme, že nižšie uvedené výrobky značky LEADER FOX, dodávané na slovenský aj zahraničný trh spoločnosťou BOHEMIA BIKE a.s., sú v súlade s platnými slovenskými technickými normami STN EN ISO 4210-2 aj ustanovením európskej smernice EN 15194: 2017 pre bicykle s pomocným elektrickým pohonom tzv. EPAC.

Strojové zariadenia spĺňajú všetky príslušné ustanovenia, smernice Európskeho parlamentu a Rady č. 2006/42/ES o strojových zariadeniach a o zmene a doplnení smernice 95/16/ES.

Bicykle s elektrickým pohonom sú plne v súlade so smernicou Európskeho parlamentu a Rady 2014/30/EU o harmonizácii právnych predpisov členských štátov týkajúcich sa elektromagnetickej kompatibility, z 26.2.2014.

### Zoznam modelov s pomocným elektrickým pohonom:

ACRON, ALTAR, ARIMO, ARGUS, ARRAN, AWALON, AYRA, BARNET, BEND, BRAGA, BRASA, BORGIO, CODY, DENVER, DIXON, EXETER, FORENZA, HARLAN, HASUDA, HOLAND, INDUKTORA, KENT, LATONA, LOTUS, LOVELO, LUCAS, NARA, NEBA, PARK CITY, OREM, ORTON, OXNAR, PARANA, ROVER, RUNNER, SAGA, SABA, SANDY, SENECA, SWAN, TIFTON, VENOSA, VIVALO, WACO



V Českých Budějovicích 1. apríla 2023

.....  
Pavel Müller, predseda predstavenstva a zodpovedná  
osoba za celú technickú dokumentáciu

# **LEADER FOX**



Prajeme Vám mnoho příjemných a bezpečných kilometrov na Vašom novom elektrobicykli.

## **Váš team Leader Fox**



**Česká značka elektrických bicyklov**

**BOHEMIA BIKE**

**Vývoj, dizajn a výroba**

Okružní 697

České Budějovice 37001

Distribútor / dovozca pre Slovenskú republiku

**VITALIT s.r.o.**

Moyzesova 187

03301 LIPTOVSKÝ HRÁDOK

telefón: 044 5221528

e-mail: [vitalit@vitalitsport.sk](mailto:vitalit@vitalitsport.sk)

