

# LECTRON



**ESCONDER PSX**

**NÁVOD NA ELEKTRICKÝ BICYKEL**

**TAURA PSX**



Vážený zákazník,

stávate sa majiteľom elektrobicykla Lectron, ktorý sa vyznačuje moderným dizajnom, použitím značkových komponentov a výkonným motorom Panasonic. Elektrobicykle z rady PSX prinášajú špičkové užívateľské parametre a pri ich vývoji aj výrobe sme spolu s renomovanými výrobcami komponentov urobili maximum, aby vám dlho a plne slúžili k vašej spokojnosti.

Gratulujeme vám k nákupu a prajeme vám na elektrobicykli Lectron veľa skvelých zážitkov a mnoho spokojných kilometrov!

V nasledujúcom texte vám stručne predkladáme podstatné informácie k prevádzke, užívaniu a údržbe elektrobicykla. Pre bezproblémovú a bezpečnú prevádzku sa s nimi prosím zoznámte a pri používaní elektrobicykla ich dodržiavajte. Je to podstatné nielen pre životnosť elektrobicykla, ale aj pre vašu bezpečnosť a trvalú spokojnosť.

Elektrobicykel je bicykel vybavený pomocným motorom, ktorý asistuje pri šliapaní.

V **kapitole 1** sa preto venujeme komponentom bicykla, ich správnej polohe a nastaveniu.

V **kapitole 2** je popísané používanie batérie a ďalších častí elektroinštalácie.

V **kapitole 3** nájdete inštrukcie k ovládaniu bicykla a nastaveniu displeja.

V **kapitole 4** sú zásady týkajúce sa údržby, kontroly a používania vášho elektrobicykla.

Inštrukcie, ktoré sa týkajú varovania pred nesprávnym použitím alebo postupom, sú označené **!**.

## 1. Hlavné komponenty

V tejto kapitole nájdete inštrukcie k vybraným mechanickým súčastiam bicykla, týkajúcim sa ich upevnenia a správnej polohy, ak ju budete potrebovať meniť alebo súčasti demontovať. Ak si nebudete istí, vždy zverte montáž a nastavovanie odbornému servisu.

### 1. 1. Montáž a poloha riadidiel

Správna poloha riadidiel umožňuje mierne pokrčené držanie rúk a prirodzený posed bez nadmerného predklonu.

Výšku riadidiel voči rámu môžete nastaviť u modelu **Taura PSX** pomocou náklonu predstavca po povolení aretačného skrutky **[A]** a počtom vyrovnávacích krúžkov **[B]**.

U modelu **Esconder** nastavíte výšku pomocou počtu podkladových vyrovnávacích krúžkov pod predstavcom. Väčší rozdiel môžete riešiť výmenou za iný typ predstavca.

Pri montáži sa uistite, že hlavové zloženie správne dosadlo a ľahko ho utiahnite zhora skrutkou na zátku **[1]**. Následne usadíte riadidlá do lôžka predstavca a utiahnite 4 imbusové skrutky príruby **[2]** aj predstavca **[3]**. Skontrolujte, či sa riadidlá voľne otáčajú a v hlavovom zložení nie je vôľa. Dodržujte predpísané uťahovacie momenty uvedené na predstavci.

**!** **Predstavec musí mať oporu v riadiacej trubke pozdĺž celej svojej výšky!**

**!** **Pri manipulácii dávajte pozor, aby nedošlo k nadmernému ťahaniu za ovládacie káble vedúce k riadidlám.**



## 1.2. Montáž a poloha sedla

Na bicykli je použité vetrané ergonomické sedlo. Poloha sedla je základom pre správny posed jazdca. Nasadíte sedlo do vodiacej trubky a upevníte ho v zodpovedajúcej polohe rýchlopúpacím skrutkou, priložením páčky k sedlovej trubke [A]. Nastavte polohu sedla [dopredu a dozadu] na jeho platforme a dotiahnite upínaciu skrutku [B]. Správna poloha sedla umožní ergonomický posed, keď je noha pri najnižšej polohe pedálu mierne pokrčená a pri vodorovnej polohe klúč leží stred predného pedálu na zvislici s okrajom kolena.

- ! Nevysúvajte sedlovku vyššie, než ukazuje ryska, alebo tak, aby v ráme zostalo menej než 10 cm od voľného konca sedlovej trubky.



## 1.3. Hydraulické brzdy

Na modeloch PSX sú použité výkonné hydraulické brzdy Magura Trail sport alebo Shimano MT410. Sú ovládané páčkami na riadidlách a brzdia kolesá štyrmi alebo dvoma piestami, pritlačením brzdových doštičiek na brzdové kotúče.

Pri vsúvaní kolies do vidlic je potrebné dodržať správnu polohu brzdového kotúča medzi čeľuštami brzdy.

Príklon brzdových pák k riadidlám je možné nastaviť pomocou vyrovnávacieho imbusového skrutku [A]. Kontrolujte polohu brzdových doštičiek voči kotúču, ktorú môžete upraviť po povolení upevňovacích skrutiek brzdiča [B]. Odstup doštičiek od kotúča musí byť symetrický a nesmie vychýľovať kotúč jednostranne do boku. Správne nastavené brzdy v kľude nesmú obmedzovať otáčanie kolesa [vyskúšajte po nadvihnutí] a naopak musia zabezpečiť dostatočný brzdny účinok, vyskúšajte pred jazdou.

Používaním bŕzd dochádza k obrusovaniu obloženia brzdových doštičiek a je potrebné ich meniť. Hrúbku brzdového obloženia doštičiek je potrebné kontrolovať priehľadom cez brzdič alebo po vybratí, po demontáži závlačky a pružiny [C].

- ! Ak brzdny účinok nie je dostatočný, na bicykli nejazdite, ale nastavenie alebo opravu brzdy zverte odbornému servisu.
- ! Nemačkajte páčky bŕzd, ak nie sú v ráme osadené kolesá s kotúčmi. Pre transport elektrobicykla bez kolies vsuňte medzi brzdové doštičky vyrovnávaciu plastovú maketu.
- ! Udržujte brzdy čisté a chráňte ich pred masťou a olejom.

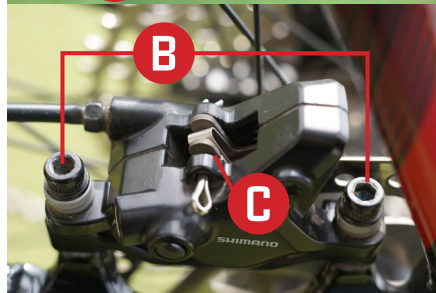
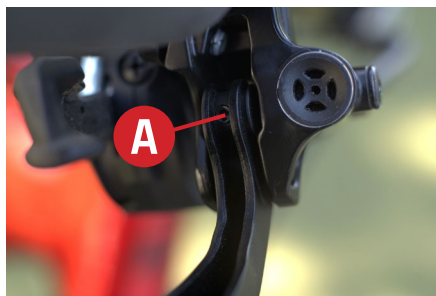



## 1.4. Osi kolesa a ich upevnenie

Rám aj predná vidlica sú vybavené pevnou osou, ktorá stabilne viede koleso v správnej polohe. Pri jednotlivých modeloch **Lectron PSX** sa na elektrobicykli používajú 2 typy pevných osí od značky **Sram**:

Pevná os **Stealth**, ktorá sa utahuje imbusovým kľúčom veľkosti **6 mm**. Pri montáži vsuňte dutú os do ramena vidlice cez náboj kolesa až do protilehlého ramena, kde je závitová patka s uvedením predpísaného utahovacieho momentu. Utiahnite s dodržaním predpísaného momentu. Približne ide o silu, ktorá zanechá v dlani krátkodobý odtlačok utahovacieho kľúča.

Druhým typom osí je pevná os **Maxle** s aretačnou pákou. Pri povolávaní aj utahovaní osi odklopte páku tak, aby zapadla do výrezu na osi kolesa **[A]**. V tejto polohe aretačná páka umožní otáčať osou v závitovej patke na protilehlom boku. Pri utahovaní dotiahnite ľahšou silou tak, aby následné sklopenie matice do priestoru zadnej brzdy **[B]** kladlo výrazný odpor. Ak sklopenie aretačnej páky nie je dostatočne pevné, odklopte páku späť do výrezu na osi kolesa a nájdite zatiahnutím osi polohu, keď bude následné sklopenie kľást dostatočný odpor. Predpísaný utahovací moment je uvedený na patke. Potrebnú silu pri dotiahnutí rukami je možné odhadnúť tak, aby páka v dlani krátkodobý zanechala odtlačok.

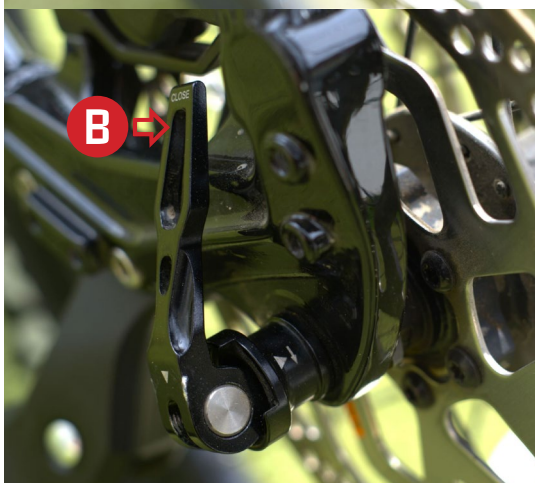
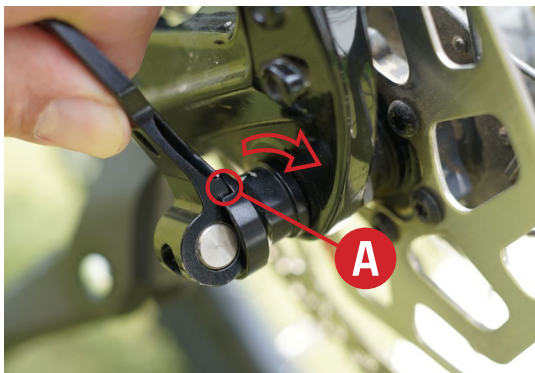

- ❗ **Aretačná páka sa nesmie po sklopení dotýkať rámu alebo vidlice a má smerovať do horného priestoru pred vidlicou. Páka nesmie ostať čiastočne sklopená.**
- ❗ **Pri montáži kolies je potrebné zabezpečiť, že brzdový kotúč je vsunutý v správnej polohe medzi brzdové platničky.**

## 1.5. Kliky

Klikový systém **Samox** používa dutú drážkovanú hriadeľ **Octalink**, ktorá je vedená motorom. Kliky aj pedály musia byť riadne dotiahnuté. Natiahnite pedály – s označením **R** vpravo v smere jazdy, **L** - vľavo po smere jazdy. Pedál na ľavej strane má opačný závit a utahuje sa doľava.

## 1.6. Plášte

Použitie plášte sú opatrené dušou a sú vhodné pre jazdu na cestách aj v ľahkom teréne. Podmienkou je správne nafúknutie, vzhľadom na váhu jazdca. Neprekračujte tlak uvedený výrobcom na plášti. Obvyklý tlak pre **80 kg** jazdca je medzi **2 a 2,5 bar [200-250 kPa]**.

## 1.7. Prehadzovačka a reťaz

Použitá jedenástka rýchlostná prehadzovačka **Shimano Deore** série **5100** patrí k najspoľahlivejším systémom, ktoré nie sú náročné na údržbu.

Správne nastavená prehadzovačka umožňuje voliť rýchlostné prevody na riadidlách bez toho, aby dochádzalo k preskokom alebo hučaniu reťaze počas šliapania. Ak sa nedarí prehodiť reťaz na najväčšie prevodové kolesá, pravdepodobne je potrebné skrátiť aktívnu dĺžku lanka. Aktívnu dĺžku lanka nastavíte manuálne otočným skrutkou na radiacej páčke prehadzovačky **[S]** a prípadne aj polohou lanka vo svorkách na teliesku prehadzovačky **[1]**. Aby sa reťaz nedostala pred najmenšie alebo za najväčšie koleso na kazete, je potrebné nastaviť spodný a horný doraz radenia. Nastavíte ho dvojicou regulovacích skrutiek **[2]**. Vzdialenosť tela prehadzovačky od kazety nastavíte obmedzovacou skrutkou **[3]**. Opravy a presné nastavenie zverte odbornému servisu.

- ❗ **Vyhňte sa prehadzovaniu pod plným tlakom do pedálov s použitím asistencie motora a tiež pri pomalom pohybe bicykla.**
- ❗ **Reťazové súkolie udržiavajte čisté a primerane nastrojené.**

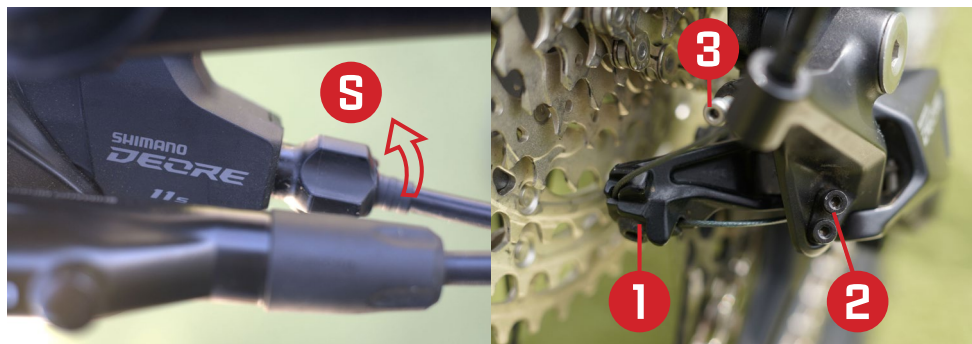

## 1.8. Predná vzduchová vidlica

U modelov **PSX** sú použité vzduchové vidlice **RockShox** so zdvihom **120 mm**. Pruženie je možné uzamknúť ovládačom na korune vidlice, pre jazdu na hladkej ploche (cesty, roviny). Pri jazde na nebezpečnej ceste a nerovnostiach sa naopak využíva pruženie vidlice, ktorá kopíruje nerovnosti a absorbuje nárazy.

Pružiaci systém je potrebné mať správne nadefinovaný a nastavený vo vzťahu k váhe, terénu a jazdnému štýlu jazdca. Nadefinovanie sa vykonáva vysokotlakovou pumpou pripojenou na ventilek prednej vidlice po otočení viečka **[označenie AIR]**.

Všeobecne platí, že mákšie nastavenie môže pôsobiť pohodlnejšie, ale zvyšuje spotrebu energie počas jazdy a môže spôsobovať nebezpečné hučanie a zapadanie vidlice až na koniec zdvihu, čo sprevádza zmenu geometrie kolesa. Naopak príliš tvrdé nastavenie spôsobuje prenos nárazov a stratu kontroly na nerovnostiach



## Nastavenie tlaku

Na určenie správneho tlaku sa vychádza z hĺbky ponoru teleskopu, nazývanej „sag“ v angličtine, čo je miera, ako je vidlica zasunutá po zaťažení bicykla jazdcom v pokojovej jazdnej polohe. Miera zanořenia by mala tvoriť **20 - 25 %** z celkového zdvihu prednej vidlice, teda **24 - 30 mm**. Na určenie sa používa voľný gumový krúžok alebo svorka na šmykačid vidlice. Bez záťaže jazdcom by sa krúžok mal pohotovo vrátiť do polohy nenastlačenia a po následnom zaťažení by mal zostať vo vybranom zanoření - sag. Z výroby je tlak nastavený približne na **110 psi [7,6 bar]**, maximálny povolený tlak v prednej vidlici je **160 psi [11 bar]**. V prípade potreby zverte nastavenie a údržbu odpruženia odbornému servisu.



## Nastavenie odskoku

Odskok (**rebound**), inak aj rýchlosť návratu z komprimovanej polohy, je možné nastaviť pomocou ovládača na konci vidlicového rámu. Vo vzťahu k tlaku v vidlici nastavte rýchlosť, akou sa tlmič vracia. Rýchlejší rebound je vhodný pri jazde po menších a hustých nerovnostiach, pri jazde po väčších a výraznejších nerovnostiach je potom vhodnejšie pomalšie tlmenie, aby sa bicykel nevyklepoval a neztrácal trakciu.

- ❗ **Nepoužívajte uzamknutú vidlicu na prejazd nerovnosťami, hrozí nezvratné poškodenie vidlice.**
- ❗ **V prípade poškodenia, voľnosti v ułożení kolesa alebo nefunkčnosti vidlice, vyhľadajte odborný servis a nepoužívajte elektrický bicykel.**

## **2. Elektrické komponenty elektrobicykla**

Elektrická inštalácia na elektrickom bicykli sa skladá z batérie, motora, senzora otáčania kolesa a ovládacieho panela, ktoré sú vzájomne propojené káblou súpravou. Motor je upevnený v strede bicykla a jeho činnosť je riadená LCD panelom na riadidlách. Informácie o pohybe bicykla a šliapaní sa získavajú v motore a tiež pomocou senzora na zadnom kolese.

### 2.1. Nabíjanie a údržba batérie

Vo vašom elektrobicykli je použitá kvalitná **lítium-iónová batéria** s vlastným riadiacim systémom. Ak sa batéria nepoužíva, sama sa vypne. Na jej prevádzku je potrebné ju zapnúť krátkym stlačením tlačidla [1]. Dlhým stlačením tlačidla sa batéria vypne. Pri tlačidle sa nachádza indikátor stavu nabitia na batérii, ktorý zobrazuje približný stav batérie po spustení alebo krátkom stlačení tlačidla na strane batérie.

Kontrolka mení farbu od plného nabitia – modrá, cez zelenú až po červenú – vybitá. Pri vybití pod **10 %** kontrolka červeno bliká.

Články **Li-ion batérie** neprejavujú pamäťový efekt, takže je možné nabíjať batériu aj čiastočne nabitú. Batériu je možné nabíjať v bicykli aj mimo neho, po vybratí z rámu.

Na nabíjanie v bicykli slúži otvor v ráme, chránený krytkou. Správnu polohu nabíjacej zástrčky označuje šípka a na batérii bodka.



Batériu môžete vysunúť po odomknutí zámku na ráme do najzazšej polohy vľavo a následnom odsokku batérie z rámu. Stlačením aretačnej poistky na spodku batérie dôjde k uvoľneniu batérie, ktorú je možné následne vysunúť. Následne nabíjajte oddelene od elektrobicykla. Pri zasúvaní batérie zasúňte najprv hornú časť batérie s kontaktmi do rámu a následne priklopte a pritlačte spodnú časť [poistka sa zaklapne sama].

Pripojte nabíjačku batérie do zástrčky na strane batérie a pripojte nabíjačku do elektrickej siete. Doba nabíjania je ovplyvnená hĺbkou vybitia a teplotou. Spustíte batériu. Batéria je z väčšej časti nabitá už počas cca **4 hodín**, ale plné nabitie trvá u vybitej batérie až **9 hodín**.

Pri nabíjaní svieti kontrolka nabíjačky červeno, po nabití zeleno. Na riadidlách elektrobicykla je umiestnený ovládací panel s indikátorom stavu batérie. Ak nabitie batérie klesne pod 20%, je vhodné batériu pripojiť na nabíjačku. Ak nie je možné nabíjať, pokračujte v jazde s vypnutou asistenciou. Medzi nabíjaním a jazdou [vybíjaním] dodržte časový odstup aspoň **15 minút**.

Pri skladovaní je nevyhnutné udržiavať batériu nabitú na viac než **50 %**. Ak sa bicykel nevyužíva, dochádza u nej k samovybíjaniu, preto je odporúčané **plné nabitie 1x za 3-5 mesiacov**. Počas životnosti batérie a s pribúdajúcim počtom nabíjajúcich cyklov dochádza k prirodzenému poklesu jej kapacity. V rozsahu niekoľkých rokov je pokles kapacity výrazný a dostavuje sa starnutím aj pri malom počte absolvovaných nabíjajúcich cyklov. Záruka na funkciu batérie neznamená záruku na jej kapacitu [životnosť].



- ❗ **Neskladujte batériu vo vybitém stave!**
- ❗ **Zabraňte mechanickému poškodeniu akumulátora a vyradený akumulátor ani iné komponenty produktu nevyhadzujte do komunálneho odpadu, ale odovzdajte na zbernom mieste! Informujte sa o zaobchádzaní, vrátení a recyklácii tohto výrobku u svojho predajcu alebo na príslušnom úrade verejnej správy. Uistite sa o správnej likvidácii produktu.**

**Upozornenie:** - napájacie napätie pre nabíjačku je 230V/50Hz, nabíjačka je určená pre prevádzku v normálnom, suchom prostredí - pri nabíjaní umiestnite nabíjačku na bezpečné a nehorľavé miesto, zahriatie nabíjačky pri nabíjaní je normálne - neotvárajte nabíjačku ani batériu a nezasahujte do vnútorného zapojenia, chráňte kontakty pred možnosťou skratu - nepoužívajte na nabíjanie inú nabíjačku než tú, ktorú ste obdržali k vášmu modelu elektrobicykla - chráňte batériu aj nabíjačku pred silnou vodou, nárazmi, vlhkom a teplotou nad 30 stupňov Celzia alebo mrazom - pri nabíjaní batérie ju majte s nabíjačkou pod dozorom - nepoužívajte batériu na nabíjanie alebo prevádzkovanie iných elektrospotrebičov.

## 2.2. Senzor otáčania zadného kolesa

Senzor otáčania zadného kolesa je podmienkou pre správnu funkciu asistencie motora. Senzor pri jazde detekuje pohyb magnetu, upevneného vo výplete zadného kolesa. Pri otáčaní kolesa sa magnet musí nachádzať v správnej polohe oproti značke na senzore na zadnej vidlici. Polohu magnetu vo výplete možno upraviť po uvoľnení aretačného skrutky v osi magnetu.



## 3. Nastavenie elektrickej asistencie

Elektrobicykel je jazdným bicyklom s pomocným motorom a jazda na ňom je možná s pomocou motora aj bez tejto pomoci:

- Jazda s elektrickou asistenciou motora: Motor sa aktivuje šliapaním a pomáha zaberat'. V prípade, že prestanete pri jazde šliapať, asistent sa vypne a znovu sa aktivuje pri opätovnom šliapaní. Vďaka torznému senzoru pomáha motor takou silou, aká zodpovedá sile šliapania jazdca, vždy s ohľadom na nastavený stupeň asistencie na ovládacom paneli.
- Intenzitu pomoci si môžete nastavovať podľa potreby a prejavuje sa len pri šliapaní. Pri dosiahnutí vyššej rýchlosti než **25 km/h** sa pomoc motora sama vypne a obnoví sa pri opätovnom poklese rýchlosti pod túto hranicu [to je stanovené európskou normou **EN 15194-1**].
- Jazda bez elektrickej asistencie ako na bežnom bicykli – jazda s vypnutou elektronikou alebo s nastavením nulovej asistencie.

### 3.1. Ovládací panel

K ovládaniu elektrickej asistencie systému **Panasonic** slúži **LCD panel** na riadidlách.

LCD ovládací panel spustíte stlačením tlačidla **VYPÍNAČ**. Dlhým stlačením tlačidla **VYPÍNAČ** sa panel vypne. Systém sa vypne tiež sám, pri nečinnosti dlhšej než **10 minút**.

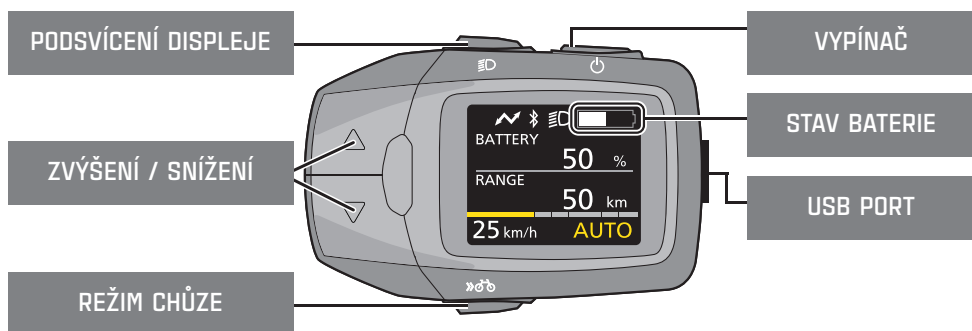

Na displeji sa zobrazuje stav batérie v % a symbolom batérie, ktorej plocha postupne ubúda. Posledných **10 %** nabitia je zobrazené červenou plochou a motor asistuje menšou silou. Úplne vybitá batéria je znázornená siluetou batérie s diagonálnym preškrtnutím.



Na displeji sa ďalej zobrazuje nastavený stupeň asistencie, údaje o rýchlosti, výkone motora, najazdenej vzdialenosti a kadencii [rýchlosti šliapania].

Najazdená vzdialenosť na jedno nabitie batérie sa líši v závislosti od váhy jazdca, profilu trate, poveternostných podmienok a miery asistencie, ktorú jazdec využíva. Rovnako tak aj prepočet zostávajúceho dojazdu je približný.

**!** Pri spúšťaní systému tlačidlom "vypínač" nestláčajte chodidlom pedál elektrobicykla ani súčasne nemačkajte ďalšie ovládacie prvky elektrobicykla. Môže dôjsť k chybe systému a je potom potrebné ho znova vypnúť a zapnúť.

Ovládací panel obsahuje napravo pod gumovou krytkou USB Micro-B port, ktorý možno použiť na dobíjanie externých zariadení pomocou OTG kábla [nie je súčasťou panelu].

**!** Nabíjanie prostredníctvom USB portu neprebegne pri nízkom stave nabitia batérie elektrobicykla. Niektoré externé zariadenia nie je možné nabíjať. Zálohujte interné dáta na externom zariadení, pretože existuje riziko, že môžu zmiznúť a externé zariadenie nebude fungovať správne. Nenechávajte gumovú krytku otvorenú, chráňte konektor pred prachom a vlhkosťou. Ak by počas používania portu USB Micro-B došlo k vymazaniu pamäte alebo poškodeniu externého zariadenia, spoločnosť Panasonic nenesie žiadnu zodpovednosť.

## PŘEHLED OVLÁDÁNÍ A ZOBRAZOVANÝCH PRVKŮ

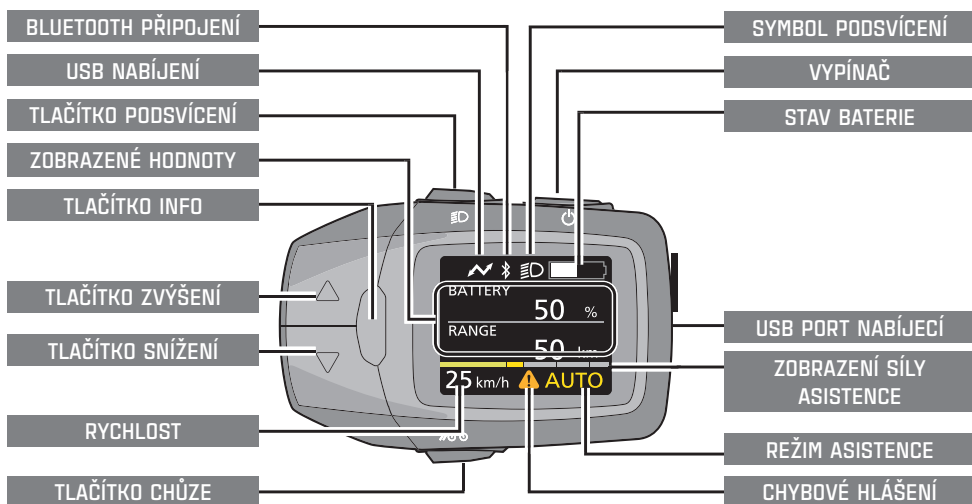

### 3.2. Ovládanie elektrobicykla

LCD panel systému Panasonic nasledujúce ovládacie prvky a zobrazované údaje:

#### Režim chôdze

Zmäčknutím tlačidla **so symbolom jazdca** sa aktivuje režim **WALK**, pri ktorom motor udržiava konštantnú rýchlosť do **6 km/h**, vhodnú pri tlačení bicykla. Vypnete ho uvoľnením tlačidla. Pri prekročení rýchlosti **6 km/h** sa motor vypne aj pri zmáčknutom tlačidle.

**!** Tento režim nie je určený pre jazdu na bicykli!

#### Podsvietenie

Podsvietenie displeja sa zabezpečí stlačením tlačidla osvetlenia displeja pri zotmení. Rovnakým spôsobom sa funkcia deaktivuje.

## Regulácia asistencie

Mačkaním tlačidiel „zvýšiť“ a „znižit“ nastavujete stupeň asistencie - intenzity, ktorou vám bicykel pri šliapaní pomáha v nasledujúcich stupňoch:

Asistencia	Jazdný prejav
OFF	Vypnuté, jazda bez asistencie, ako na bežnom bicykli
ECO	Najnižšia asistencia (nízka spotreba a najdlhší dojazd).
STD	Štandardný stredný výkon motora a spotreba.
AUTO	Automaticky dávkuje silu pomoci podľa intenzity šliapania a sklonu trate.
POWER	Poskytuje pri šliapaní najvyššiu asistenciu, dojazd sa adekvátne skrúti.

Režim asistencie môžete meniť podľa potreby aj počas jazdy. Jednotlivé režimy sa prejavujú rozdielne podľa profilu trate a odpovedajúcej sily, ktorú tlačíte do pedálov a rýchlosti šliapania.

### PRŮBĚH REŽIMŮ ASISTENCE PODLE CHARAKTERU TRATI

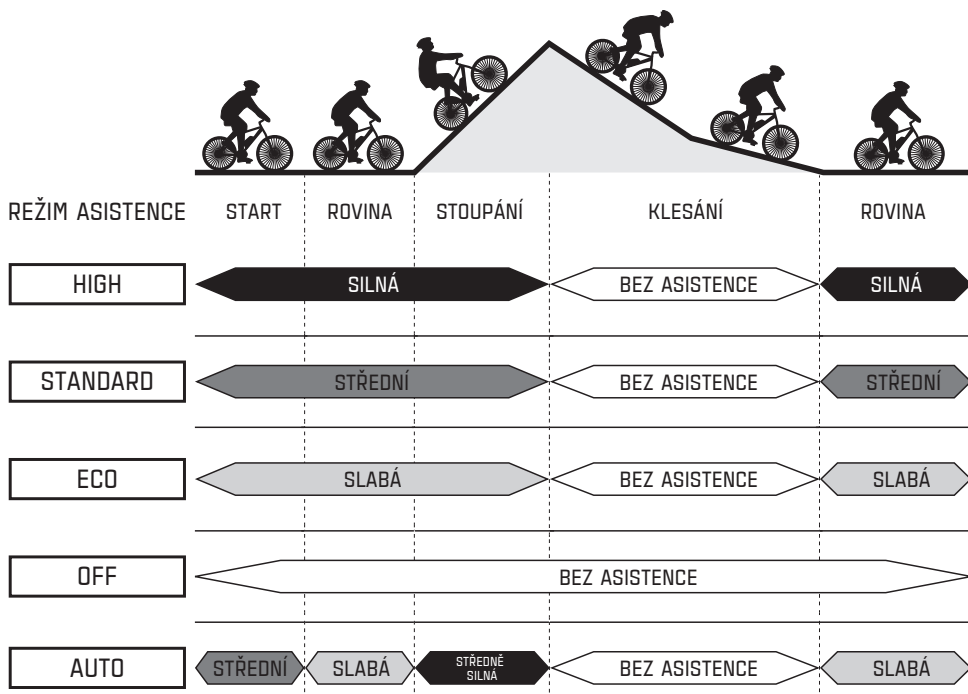

! Pri ovládaní sa vyvarujte toho, aby displej odviezol vašu pozornosť potrebnú pre sústredenú jazdu na bicykli. Ak je potrebné, radšej zastavte a vykonajte nastavenie.

## Zobrazenie rýchlosti a vzdialenosti

Pomocou tlačidla „Info“ možno prepínať medzi zobrazovanými hodnotami.

<b>SPEED</b>	Aktuálna rýchlosť elektrobicykla počas jazdy.
<b>BATTERY</b>	Aktuálne percento nabitia batérie.
<b>RANGE</b>	Približný zostávajúci dojazd na zvolený stupeň prípomoci, vychádza z doterajšej spotreby.
<b>AVG</b>	Priemerná rýchlosť určená z doby jazdy a doby zastavenia [s pusteným systémom].
<b>MAX</b>	Najvyššia dosiahnutá rýchlosť od minulého vynulovania.
<b>TRIP</b>	Ujazdená vzdialenosť od posledného vynulovania.
<b>ODO</b>	Celkový dosavadný nájazd elektrobicykla.
<b>CADENCE</b>	Rýchlosť otáčania klik [kadencia] pri šliapaní.

Ak chcete vynulovať súčasne ujatú vzdialenosť, priemernú a maximálnu rýchlosť od posledného vynulovania, podržte tlačidlo „Info“ na niektorom z uvedených hodnôt, kým sa tieto tri hodnoty nevy nulujú. (Tieto hodnoty nie je možné vynulovať jednotlivé).

### 3.3. Nastavenie panela

Prostredníctvom LCD panelu je možné meniť nastavenia a zobrazované údaje, pripojiť ďalšie zariadenia pomocou **Bluetooth®** a obnoviť továrenské nastavenia. Je možné vykonať tieto nastavenia:

Nastavení	Parametr	Volba možností
<b>DISPLAY /</b> <b>Displej</b>	<b>BRIGHTNESS / Jas</b>	Nastavenie jasu podsvietenia displeja. Na výber je 10 úrovní jasu. Možno regulovať samostatne pre zapnutý alebo vypnutý indikátor nočného režimu. * Keď je nastavenie osvetlenia deaktivované, nesvieti indikátor nočného režimu, ale podsvietenie tlačidiel.
	<b>LANGUAGE / Jazyk</b>	Voľba jazyka je možná výberom z ponuky nasledujúcich: Angličtina, nemčina, holandčina, francúzština, taliančina, španielčina, dánčina, <b>slovenčina</b> , poľština, čeština.
<b>BIKE / Bicykel</b>	<b>UNIT / Jednotky</b>	Jednotku pre vzdialenosť a rýchlosť možno zvoliť medzi míľami a kilometrami.
	<b>WHEEL / Kolesá</b>	Voľba obvodu pneumatík použitých na kolesách.
	<b>ODO / Vzdialenosť</b>	Nastavenie zobrazenia celkovej prejdenej vzdialenosti.
<b>Bluetooth /</b> <b>bezdrátové</b> <b>pripojení</b>	<b>CPP / Profil pripojenia</b>	Pre pripojenie k aplikácii pre smartfóny pomocou Cycle Power Profile.
	<b>NAVIGATION / Navigácia</b>	Zobrazenie alebo skrytie navigácie v aplikácii komoot.
	<b>komoot / aplikácia</b>	Pripojenie aplikácie komoot pre smartfóny.
<b>CERTIFICATION /</b> <b>Certifikace</b>	<b>Zobrazenie</b> <b>certifikátu</b>	Zobrazuje označenú schválenú verziu systému.
<b>FACTORY RESET</b>	<b>Obnovenie nastavení</b>	Obnovuje továrenské nastavenia systému.

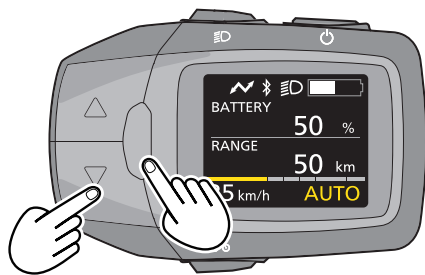

Pre vstup do menu nastavenia panela stlačte súčasne tlačidlo „znížiť“ a tlačidlo „Info“. Vyberte si menu, ktoré chcete nastavovať pomocou tlačidiel „zvýšiť“ a „znížiť“, potom potvrdíte tlačidlom „Info“

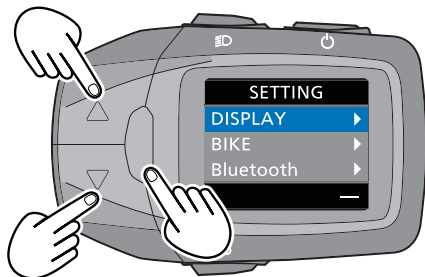

Zmeňte nastavenie pomocou tlačidiel „zvýšiť“, a „znížiť“, následne potvrdíte voľbu tlačidlom „Info“. Pre návrat zvolte hodnotu „back/späť“, a potvrdíte. Pre ukončenie režimu nastavovania stlačte krátko tlačidlo pre podsvietenie displeja.

## Nastavenie pneumatík

Obvod pneumatík použitých na kolesách je u modeli **Esconder** s kolesami 29": 2360 mm. U modelu **Taura** s kolesami 27,5": 2344 mm. Údaj je potrebné zmeniť, ak meníte plášte za plášte iným obvodom. Základné továrenské nastavenie pre obvod kolesa je 2200 mm.

## Obnovení továrního nastavení

Pri zvolení návratu do továrenských nastavení sa hodnoty nastavujú nasledovne: **BRIGHTNESS [Jas]** Day mode: 8 Night mode: 4, **LANGUAGE [Jazyk]** ENGLISH, **UNIT [Jednotka]** km km/h, **WHEEL [Koleso]** 2200, **ODO [Celková prejdená vzdialenosť]** 0, **TRIP [Výlet]** 0, **AVG [Priemerná rýchlosť]** 0, **MAX [Max. rýchlosť]** 0. **CPP [Pripojenie]** Not connected [nepripojené], **NAVIGATION [Navigácia]** - neaktívne, **komoot [App komoot]** - nepripojené.

## 3.4. Spárovanie a pripojenie k zariadeniu Bluetooth®

Uistite sa, že zariadenie **Bluetooth®** je do 1 m od ovládacieho panela. Zapnite zariadenie **Bluetooth** a aktivujte funkciu **Bluetooth** tým, že v ponuke nastavení vyberiete **Bluetooth** a potom stlačíte tlačidlo „Info“.

Pre párovanie ovládacieho panela so zariadením, ktoré podporuje **CPP Nastavenie [Cycle Power Profile]**, postupujte nasledovne, aby ste ovládací panel spárovali.

Pomocou tlačidiel pre výber režimu podpory vyberte **CPP** a potom stlačte tlačidlo „Info“. Vyberte **Connect** pre začatie párovania so zariadením **Bluetooth**. Zvoľte voľbu „pripojiť“ a **back/späť**. Ak ste pripojení a chcete zariadenie odpojiť, zvoľte „odpojiť“ a dajte **back/späť**.

Názov ovládacieho panela pre pripojenie je: **[Panasonic + 6 alfanumerických znakov]**, ktoré sú uvedené v spodnej časti **CPP** na displeji.

Spustíte párovanie na pripojovanom zariadení **Bluetooth®**. Na pripojovanom zariadení **Bluetooth®** vyberte názov zariadenia **[Panasonic + 6 alfanumerických znakov]**.

Overte, že je ovládací panel pripojený s externým zariadením – indikuje symbol **Bluetooth®** na vašom LCD displeji ovládacieho panela.



## Všeobecné pravidlá komunikácie Bluetooth®

Určené frekvenčné pásmo **2,4 GHz**, ktoré používa toto zariadenie, je rovnako využívané priemyselnými, vedeckými a lekáorskými zariadeniami, ako sú napr. mikrovlnné rúry a rádiodstanice [s povinnou licenciou] používané pre detekciu pohybujúcich sa objektov, vo výrobe, logistike a na ďalších takých miestach, ako určené rádiodstanice s nízkym výkonom [nevyžaduje sa licencia] a rádiodamatérske zariadenia [kde je licencia povinná].

Pred používaním tohto zariadenia sa presvedčte, že v blízkom okolí nie sú žiadne rádiové stanice používané na identifikáciu pohybujúcich sa objektov, špecifikované rádiové stanice s nízkym výkonom alebo amatérske rádiové stanice. Ak vaše zariadenie spôsobuje rušenie priestorových rádiových staníc používaných na identifikáciu pohybujúcich sa objektov, zmeňte okamžite miesto, kde ho používate, alebo vypnite používanie rádiových vln.

**Certifikácia zariadenia:** Toto zariadenie získalo osvedčenie o zhode technických noriem na základe zákona o rádiovej komunikácii, takže nevyžaduje licenciou pre rádiové stanice. Podľa legislatívy nie je prípustný akýkoľvek zásah do tohto zariadenia, nedodržanie je trestné.

## Obmedzenie konektivity

Nezaručuje sa, že toto zariadenie bude schopné bezdrôtovo komunikovať s každým zariadením **Bluetooth®**. Každé zariadenie **Bluetooth®**, s ktorým má byť vykonávaná bezdrôtová komunikácia, musí byť certifikované ako vyhovujúce štandardu stanovenému spoločnosťou **Bluetooth SIG, Inc.** Pripojenie zariadenia sa však nemusí podariť, aj keď je certifikované v súlade s týmito normami, vzhľadom na jeho použitie a nastavenie a nie sú poskytované žiadne záruky týkajúce sa prevádzky a fungovania. Toto zariadenie podporuje funkcie zabezpečenia, ktoré zodpovedajú štandardom **Bluetooth®**, ale zabezpečenie nemusí byť dostatočné a záleží na spôsobe použitia a detailnom nastavení. Buďte si toho vedomí pri používaní bezdrôtovej komunikácie.

Buďte si vedomí, že spoločnosť **Panasonic** nenesie žiadnu zodpovednosť za akékoľvek úniky dát alebo informácií, ku ktorým dôjde počas bezdrôtovej komunikácie.

## Dosah použitia

Používajte zariadenie **Bluetooth®** do **1 m** od tohto zariadenia. Použiteľný rozsah môže byť aj kratší, v závislosti na okolnom prostredí, ak sú v ceste nejaké prekážky alebo iné zariadenia, ktoré môžu spôsobovať rušenie. Dosah použitia preto nie je zaručený.

## Vplyv iných zariadení

Nepoužívajte zariadenie v miestach, kde sa nachádza magnetické pole, statická elektrina alebo rušenie rádiovými vlnami. Ak sa použije v blízkosti nasledujúcich zariadení, môže dôjsť k strate komunikácie alebo rušeniu – Mikrovlnné rúry – Bezdrôtové telefóny – Iné zariadenia, ktoré využívajú rádiové vlny v pásme **2,4 GHz** [bezdrôtové zvukové zariadenia, herné konzoly atď.] Ďalej predmety z kovov a podobných materiálov, ktoré môžu odrážať rádiové vlny. Zariadenie tiež nemusí fungovať správne v blízkosti vysielacích staníc a iných podobných zariadení, kde sú silné rádiové vlny.

## Obmedzenie účelu použitia

Toto zariadenie je určené pre bežné použitie a nie je určené ani vyrobené pre vysoko bezpečné použitie. Nepoužívajte ho preto na žiadny účel, ktorý vyžaduje vysokú presnosť a bezpečnosť. Použitie pre účely vysokej bezpečnosti sa rozumie vysoký stupeň zabezpečenia alebo bezpečnosti v ovládacích prvkoch, ktoré zahŕňajú veľké priame riziko zranenia alebo ujmy na živote. Príklady odvetví: Letectvo, zdravotníctvo, veľkoobjemová logistika, jadrové a raketové zariadenia, zbraňové systémy.

### 3.5. Nastavenie NAVIGÁCIE

Pomocou tlačidiel pre výber režimu podpory vyberte „NAVIGÁCIA“ a potom stlačte tlačidlo „Info“. Keď je navigácia neaktívna, zobrazí sa možnosť **ON** a **Back/späť**. Keď je vybraté **ON**, navigácia sa zobrazí v základnom rozhraní ovládacieho panela.

Navigácia je automaticky nastavená na **ON**, keď je spustené párovanie s aplikáciou **komoot**. Pri ukončení párovania s komoot sa navigácia automaticky vypne.

#### Pripojenie aplikácie komoot pre navigáciu

Nainštalujte si aplikáciu **komoot** na váš smartfón. Pre párovanie s telefónom vyberte pripojovaný panel ako „Panasonic device“. V nastaveniach panela vyberte voľbu **komoot** a potvrdte tlačidlom „Info“, potom zvolte voľbu **connect/pripojiť**.

Po rozpoznaní vášho smartfónu vyberte jeho názov a stlačte tlačidlo „Info“. Keď je párovanie s vašim zariadením vykonané, objaví sa správa „Pairing successful“ a displej prejde do sekcie **Bluetooth®**.

Pokračujte podľa návodu k aplikácii **komoot**.

Pri použití navigácie dodržujte pravidlá cestnej premávky a riad'te sa aktuálnym dopravným značením na trase a dočasnými úpravami premávky, ktoré navigačný systém nemôže zobraziť. Vzdialenosť udávaná navigačným systémom sa môže vplyvom skreslenia máp líšiť od skutočnej. Obsah služby poskytovaný externým poskytovateľom aplikácie môže byť zmenený alebo pozastavený bez predchádzajúceho upozornenia. Za straty alebo škody spôsobené zmenou v službách externého poskytovateľa nenesie dodávateľ zodpovednosť.

### 3.6. Chybové hlásenia

Riadiaci systém elektrobicykla neustále monitoruje funkciu jednotlivých komponentov a v prípade zistenia problému zobrazí označenie chyby hlásením na displeji. Ak chcete dostať panel späť do bežného zobrazenia, stlačte ľubovoľné tlačidlo. V závislosti na závažnosti chyby môže dôjsť aj k vypnutiu asistencie motora.

Ak sa na ovládacom paneli zobrazí niektoré z nasledujúcich hlásení, skontrolujte podrobnosti a postupujte podľa nasledujúcich inštrukcií.

#### Chybové hlásenia s výstrahou

Pri niektorých hláseniach sa na displeji dole objav **výstražná ikona [výkričník v trojuholníku]**. Detailný popis chyby si zobrazíte opakovaným stlačením tlačidla „Info“, kým nedosiahnete zobrazenie „cadence“.

Ak je aktivovaná funkcia navigácie, poradie zobrazenia sa zmení a zobrazí sa až po kadeci – navigácia – hlásenie.

#### CHYBOVÉ HLÁSENIE

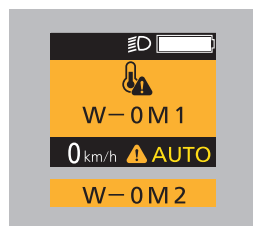

#### POPIS PRÍČINY A POSTUP RIEŠENIA

Preťaženie pohonu, systém vstúpil do teplotného ochranného režimu. Znížte zrýchľovanie a pohybujte sa plynulejšie, aby ste znížili zaťaženie motora. Po krátkom čase sa teplota vráti do normálu a asistencia bude obnovená.

V ochrannom režime [počas slnečných teplých dní] je obmedzená asistencia motora. Elektrobicykel však môžete používať bežným spôsobom. Ak sa displej nevráti do bežného zobrazenia, obráťte sa na svojho predajcu.

## CHYBOVÉ HLÁSENIE

## POPIS PRÍČINY A POSTUP RIEŠENIA



Chyba v komunikácii medzi ovládacím panelom a pohonnou jednotkou. Požiadajte svojho predajcu o opravu.

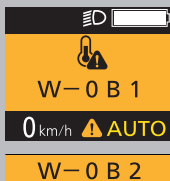

Preťaženie batérie, systém vstúpil do teplotného ochranného režimu. Znížte zrýchľovanie a pohybujte sa plynulejšie, aby ste znížili zaťaženie motora. Po krátkom čase sa teplota vráti do normálu a asistencia bude obnovená.

V ochrannom režime (počas slnečných teplých dní) je obmedzená asistencia motora. Elektrobicykel však môžete používať bežným spôsobom. Ak sa displej nevráti do bežného zobrazenia, obráťte sa na svojho predajcu.



Chyba komunikácie s batériou.

Očistite kontakty batérie a rámového dosedu - používajte na to nevodivé materiály! Ak sa problém nevyrovná, konzultujte so svojim predajcom.



Chyba pohonnej jednotky.

Obráťte sa na svojho predajcu ohľadom opravy.



Snímač rýchlosti nesprávne detekuje signál.

Vypnite a znovu zapnite ovládací panel a skontrolujte polohu snímača a magnetu. Ak sa tým problém nevyrovná, poraďte sa so svojim predajcom.



Ochrana funkcie napájania USB je aktívna.



Vypnite a znovu zapnite ovládací panel. Ak sa tým problém nevyrovná, nie je možné prostredníctvom USB nabíjať pripojené externé zariadenie.



Pri súčasnom výskyte viacerých chýb je vynechané označenie [W-0] a zobrazí sa zoznam chýb. Podrobnosti sa dozviete v príslušných chybových položkách.

## Ďalšie chybové hlásenia

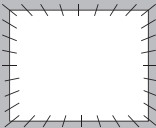
V prípade chyby, keď nemôže byť poskytnutá asistancia motora pri pedálovaní alebo vedení bicykla, sa môžu zobrazit ďalšie chybové hlásenia, bez ohľadu na ikonu varovania.

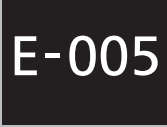
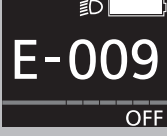
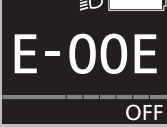
CHYBOVÉ HLÁSENIE	POPIS PRÍČINY A POSTUP RIEŠENIA
	Ak po zapnutí LCD displej svieti bielo, znamená to, že došlo k chybe softvéru. Obráťte sa na servis svojho predajcu.
	Ak sa displej po zapnutí bielo rozblíka, znamená to, že došlo k chybe systému pamäte. Požiadajte svojho predajcu o opravu.
	Stáli ste na pedáli pri spúšťaní ovládacieho panelu? Uvoľnite pedále a zapnite ovládací panel znovu.
	Nepodarilo sa identifikovať originálnu batériu, ktorá bola dodaná s vaším elektrobicyklom. Vložte originálnu batériu [ktorá bola zakúpená s elektrobicyklom].
	Nastala chyba v komunikácii medzi ovládacím panelom a pohonnou jednotkou. Požiadajte svojho predajcu o opravu.
	Nastala chyba pohonnej jednotky. Požiadajte svojho predajcu o opravu.
	Nastala chyba v inej dôležitej súčasti systému. Uvoľnite tlačidlo chôdze [symbol jazdného bicykla] a zapnite napájanie. Ak sa tým problém nevyrieši, požiadajte o opravu svojho predajcu.





Nastala chyba softvéru pohonnej jednotky  
Požiadajte svojho predajcu o opravu.

#### Vyhľadanie o zhode [DoC]

Týmto „**Panasonic Cycle Technology Co., Ltd.**“ vyhlasuje, že tento výrobok je v zhode so základnými požiadavkami a ďalšími príslušnými ustanoveniami smernice **2014/53/EU**. Kópia originálneho vyhlásenia o zhode je dostupná na: <https://www.ptc.panasonic.eu/>

Autorizovaný zástupca: **Panasonic Marketing Europe GmbH, Winsbergring 15, 22525 Hamburg, Nemecko**  
Vyrobené: **Panasonic Cycle Technology Co., Ltd. 13-13 Katayama-cho, Kashiwara City, Osaka 582-8501, Japan.**

## 4. Bezpečnosť, prevádzkovanie a záruka

Elektrobicykle radu **PSX** sú určené na bežné rekreačné využitie na pevných aj nespevnených cestách vhodných pre cyklistiku a zaťaženie, do limitu udaného výrobcom (**Taura PSX 120 kg, Esconder PSX 130 kg, včetně nákladu**).

Nepoužívajte elektrobicykel v náročnom teréne, na skoky a jazdy s nadmerným zaťažením alebo spôsobom, ktorý odporuje jeho určeniu. **Rekreačné využitie** predurčuje charakter a primeranú frekvenciu ich používania – príležitostné využitie a obmedzený časový rozsah [nie každodenné profesionálne využitie napr. poštár, kuriérske služby, požičovne].

Na jazdu na elektrobicykli nie je potrebný vodičský preukaz ani iné osvedčenie, ak je osoba spôsobilá na jazdu na bežnom bicykli. Dodržiavajte užívateľské inštrukcie, platnú legislatívu a pravidlá prevádzky.

Pri jazde za zníženej viditeľnosti používajte osvetlenie. V prípade, že prepravujete predmety na nosiči batožiny, dbajte na ich pevné uchytenie a neprekračujte **maximálnu nosnosť nosiča 15 kg**. Pri prehadzovaní prevodov šliapte menšou silou, aby došlo k ľahšiemu presunu reťaze.

Jazdný bicykel musí pre prevádzku na pozemných komunikáciách spĺňať požiadavky vyhlášky **341/2002 Sb [príloha 13]**, smernice **EN 4210-2**, pre elektrobicykle **EN 15194** a ďalších platných noriem, vrátane povinných odraziek a osvetlenia pre prípad jazdy za zníženej viditeľnosti. Za dodržiavanie súladu s uvedenými požiadavkami [napr. potrebné dovybavenie bicykla] nenesie predajca zodpovednosť. Odporúčame tiež používanie **cyklistickej prilby** a **okuliarov** pre všetkých jazdcov.

Komponenty elektrobicykla udržiajte v čistote, na umývanie nepoužívajte vysokotlakové čističe, umývačky alebo ponáranie do vody, ani rozpúšťadlá alebo iné chemikálie s rozpúšťacím účinkom. Systémy elektrobicykla sú odolné voči bežným zrážkam, avšak nevystavujte elektrobicykel dažďu zbytočne, nejazdite v hlbokoj a rozstrekujúcej sa vode. Chráňte pred vodou najmä ložiská, čapy a elektrické súčasti, vrátane batérie a ovládacieho panelu. Pri umývaní vyberte batériu z bicykla a vráťte ju späť až po vysušení. Nevystavujte elektrobicykel vysokým teplotám, nenechávajte ho zbytočne na priamom slnku a poveternostných vplyvoch, ktoré spôsobujú degradáciu farieb a povrchov.

**Pred každou jazdou skontrolujte stav jednotlivých súčastí**, plnú funkčnosť brzd, upevnenie kolies a riadenia, vrátane dotiahnutia skrutkových spojov a uistite sa o nabití batérie. V prípade zistenia nedostatkov najprv odstráňte závady.

S využívaním elektrického pohonu a jeho ovládaním sa zoznámte najprv na menej frekventovanej ploche, napr. parkovisku.

## 4.1. Štandardná záruka a servis

Dbáme na to, aby elektrobicykle **Lectron** predávali iba dobre zavedení predajcovia s praxou v servise a **kvalifikovaným personálom**. Nárok na prípadné záručné opravy môžete preto uplatňovať u **autorizovaného predajcu**, kde ste výrobok zakúpili.

Majte na pamäti, že úkony bežnej údržby nespádajú do záručného plnenia. Každý autorizovaný predajca vám ich však v prípade vášho záujmu rád vykoná ako štandardnú službu. Elektrobicykel okrem riadnej starostlivosti o batériu vyžaduje prakticky identickú údržbu ako bežný, správne udržiavaný bicykel. Zanedbanie kontroly a údržby môže viesť k vzniku rozsiahlejších závad, ktoré môžu mať vážne dôsledky na životnosť elektrobicykla aj na bezpečnosť jeho prevádzky.

**Jazdný bicykel s elektrickou asistenciou poskytuje pri jazde iba pomoc k vlastnému šliapaniu.** Legislatívne obmedzený výkon motora na 250 W nemôže poskytovať dostatok sily na jazdu, pri ktorej užívateľ do pedálov takmer nezabiera. Ak užívateľ nedodržuje túto zásadu, môže dochádzať k nadmernému ohrevu riadiacich obvodov, čo sa prejavuje obmedzením asistencie až do opätovného ochladenia systému, vyššou spotrebou pri jazde a nižším dojazdom.

**Predajca na elektrobicykle poskytuje konečnému spotrebiteľovi štandardnú záruku 24 mesiacov.**

Záruka sa podľa zákona nevzťahuje na bežné opotrebovanie produktov [alebo ich dielov] spôsobené používaním. To znamená, že životnosť niektorých komponentov môže byť pri bežnom užívaní výrobku logicky kratšia, pretože sa opotrebovávajú – napr. pneumatiky, brzdové doštičky, bowdeny, reťazové a ozubené súkolia, ložiská, pohyblivé súčasti motorov, rozoberateľné spoje, elektromotory a kapacita batérie. Výplety kolies a jednotlivé elektrické a mechanické komponenty vyžadujú pravidelnú kontrolu a údržbu popísanú v užívateľských inštrukciách a nastavenie, ktoré spadá do bežnej údržby. Poskytovaná záruka v zákonom rozsahu sa preto nevzťahuje na poruchy vzniknuté nesprávnym užívaním, nedodržaním užívateľských inštrukcií, zanedbaním údržby, zaplavením elektroinštalácie vodou a opotrebovaním jednotlivých súčastí v dôsledku užívania, neodbornou manipuláciou alebo zásahom do výrobku. Pre doloženie platnosti záruky si uschovajte doklad o nákupe výrobku [faktúru]. Podrobné záručné podmienky sú k dispozícii na webovej adrese **www.lectron.cz**.

## 4.2. Kontrola pri prevádzkovaní

**Pred každou jazdou skontrolujte funkčnosť elektrobicykla:**

- Kontrola dotiahnutia osi kolies, riadidiel a hlavy riadenia.
- Kontrola funkčnosti a nastavenia brzd, vrátane dosadenia brzdových doštičiek.
- Kontrola nahustenia pneumatík a stavu kolies [deformácie, vôľa, voľnosť v otáčaní].
- Kontrola dotiahnutia špicov, stredov pedálov a kľúk.
- Kontrola činnosti meničov rýchlostí [prehadzovačky].
- Kontrola stavu batérie a správnej funkcie elektropohonu.

V prípade zistenia nedostatkov najprv zabezpečte nápravu!

**Každý týždeň alebo každých 200 km navyše:**

- Mazanie reťaze, ložísk, čapov.
- Premasťenie a nastavenie funkcie meniča rýchlostí, mazanie ústia bowdenov.
- Kontrola stavu pneumatík – dezénu a meranie tlaku v pneumatikách.
- Kontrola vycentrovania ráfikov kolies, dotiahnutie špicov a prípadné nastavenie.
- Kontrola dotiahnutia všetkých skrutkových spojov, správnej polohy, nastavenia a miery opotrebovania všetkých komponentov.

Súčasťou pravidelnej údržby je, v závislosti na spôsobe užívania, aj neodkladné očistenie a vysušenie bicykla, čistenie reťaze, mazanie otočných komponentov a ďalšie bežné úkony, zamedzujúce nadmernému opotrebovaniu alebo korózii dielov elektrobicykla.

**Po najazdení prvých 200 km alebo 2 mesiacoch od kúpy odporúčame realizovať u vášho autorizovaného predajcu garančnú prehliadku. Kontrolu, údržbu a opravy tohto produktu odporúčame zveriť odbornému servisu.**

# EU PROHLÁŠENÍ O SHODĚ

**Výrobce:** ACTIVEMEDICAL s.r.o., se sídlem Nádražní 509, Hustopeče, 69301, Česká republika

**Výrobek/ Značka:** Jízdní kolo s pomocným elektrickým pohonem / Lectron

**Výrobky modelového roku 2024, modely:** Esconder PSX, Taura PSX

Prohlašujeme tímto, že shora uvedené výrobky – jízdního kola s pomocným elektrickým pohonem, jsou dodávané na český i zahraniční trh EU v souladu s příslušnými požadavky Směrnice Evropského parlamentu a Rady 2006/42/ES o strojních zařízeních a o změně a doplnění směrnice 95/26/ES, ve shodě s normami a předpisy Evropského společenství, vztahujícími se na tuto kategorii výrobků.

Strojní zařízení splňují všechna příslušná ustanovení směrnice Evropského parlamentu a Rady o strojových zařízeních.

Jízdní kola s pomocným elektrickým pohonem jsou v souladu se směrnicí Evropského parlamentu a Rady 2014/30/ES a rovněž Nařízením vlády 481/2012 o omezení používání nebezpečných látek v elektrických a elektrotechnických zařízeních.

## **Použité technické normy:**

ČSN EN 15194:2019

ČSN EN ISO 4210-2

Bezpečnost a konstrukce strojních zařízení: ČSN EN ISO 12100, ČS EN ISO 13849-1, ČSN EN 614-1+A1,

Elektromagnetická kompatibilita: ČSN EN ISO 55014-2, ČSN EN 61000-6-3 ed2,3, ČSN EN 62321

Dne 10.1.2024

Pověřená osoba:

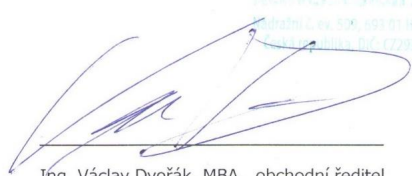
  
Ing. Václav Dvořák, MBA, obchodní ředitel

Activemédical s.r.o.  
Nádražní 509, 69301 Hustopeče  
IČO: 229191186

# ZÁRUČNÍ LIST

## Záznam o prodeji:

Typ: \_\_\_\_\_ Číslo rámu: \_\_\_\_\_

Motor: \_\_\_\_\_ Baterie: \_\_\_\_\_

Prodejce: \_\_\_\_\_ Razítko: \_\_\_\_\_

Kupující: \_\_\_\_\_ Adresa: \_\_\_\_\_

Kupující tímto potvrzuje, že výše specifikovaný produkt převzal a přezkoušel že je produkt kompletní, funkční a bez vad. Kupující byl instruován o způsobu užívání produktu a převzal návod k použití. Je si dále vědom, že nedodržení instrukcí k užívání může vést k poškození výrobku, na které se nevztahuje záruka, stejně jako na běžné opotřebení. Podrobnější informace o záruce jsou na stránkách **www.lectron.cz**. Kupující si je dále vědom, že provádění následných neautorizovaných zásahů do elektroinstalace či osazení elektrokola, nebo odblokování omezovače rychlosti, nevyhovuje legislativě pro elektrokola a výrobek následně není způsobilý k provozu na pozemních komunikacích a cyklostezkách.

Datum prodeje: \_\_\_\_\_ Podpis kupujícího: \_\_\_\_\_



# ZÁZNAMY SERVISNÍHO MÍSTA:

## Záznam o prodeji:

1. Záruční prohlídka: \_\_\_\_\_ Datum / Servisní místo: \_\_\_\_\_

2. Záruční prohlídka: \_\_\_\_\_ Datum / Servisní místo: \_\_\_\_\_

Další záznamy: \_\_\_\_\_

# LECTRON



Všechna práva vyhrazena, dodavatel výrobku:  
Activemedical s.r.o., Nádražní č.p. 509, 69301 Hustopeče

[www.lectron.cz](http://www.lectron.cz)

# PROTOKOL O PŘEVZETÍ VÝROBKU

## Záznam o prodeji:

Typ: \_\_\_\_\_ Číslo rámu: \_\_\_\_\_

Motor: \_\_\_\_\_ Baterie: \_\_\_\_\_

Prodejce: \_\_\_\_\_ Razítko: \_\_\_\_\_

Kupující: \_\_\_\_\_ Adresa: \_\_\_\_\_

Kupující tímto potvrzuje, že výše specifikovaný produkt převzal a přezkoušel že je produkt kompletní, funkční a bez vad. Kupující byl instruován o způsobu užívání produktu a převzal návod k použití. Je si dále vědom, že nedodržení instrukcí k užívání může vést k poškození výrobku, na které se nevztahuje záruka, stejně jako na běžné opotřebení. Podrobnější informace o záruce jsou na stránkách [www.lectron.cz](http://www.lectron.cz). Kupující si je dále vědom, že provádění následných neautorizovaných zásahů do elektroinstalace či osazení elektrokola, nebo odblokování omezovače rychlosti, nevyhovuje legislativě pro elektrokola a výrobek následně není způsobilý k provozu na pozemních komunikacích a cyklostezkách.

Datum prodeje: \_\_\_\_\_ Podpis kupujícího: \_\_\_\_\_

# LECTRON



Všechna práva vyhrazena, dodavatel výrobku:  
Activemedical s.r.o., Nádražní č.p. 509, 69301 Hustopeče

[www.lectron.cz](http://www.lectron.cz)